



arauco

REPORTE

20

21

SOSTENIBILIDAD

renovables
para una
vida mejor

arauco

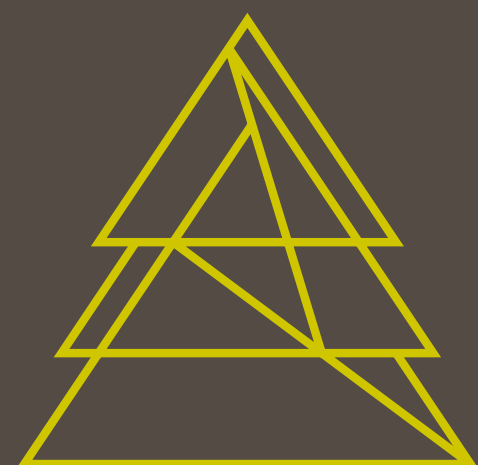

**UN MUNDO
SUSTENTABLE
ES EN
MADERA**

ÍNDICE

arauco

LO QUE
SOMOS

04

GOBIERNO
CORPORATIVO

20

GLOBALIZACIÓN
& EFICIENCIA

42

PERSONAS
DE
EXCELENCIA

98

SEGURIDAD
& SALUD
OCUPACIONAL

130

COMUNIDAD,
PARTICIPACIÓN
& DIÁLOGO

154

GESTIÓN
AMBIENTAL

184

ALCANCE

242

ANEXOS

246

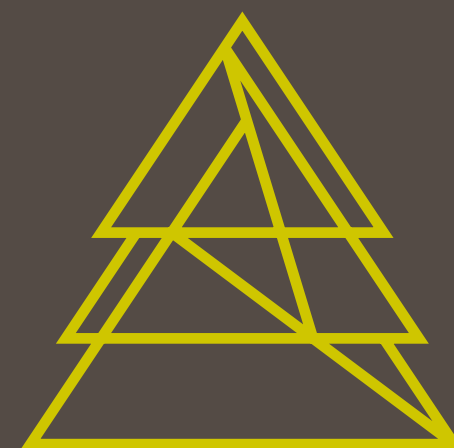

01

**LO QUE
SOMOS**



RENOVABLES PARA UNA VIDA MEJOR

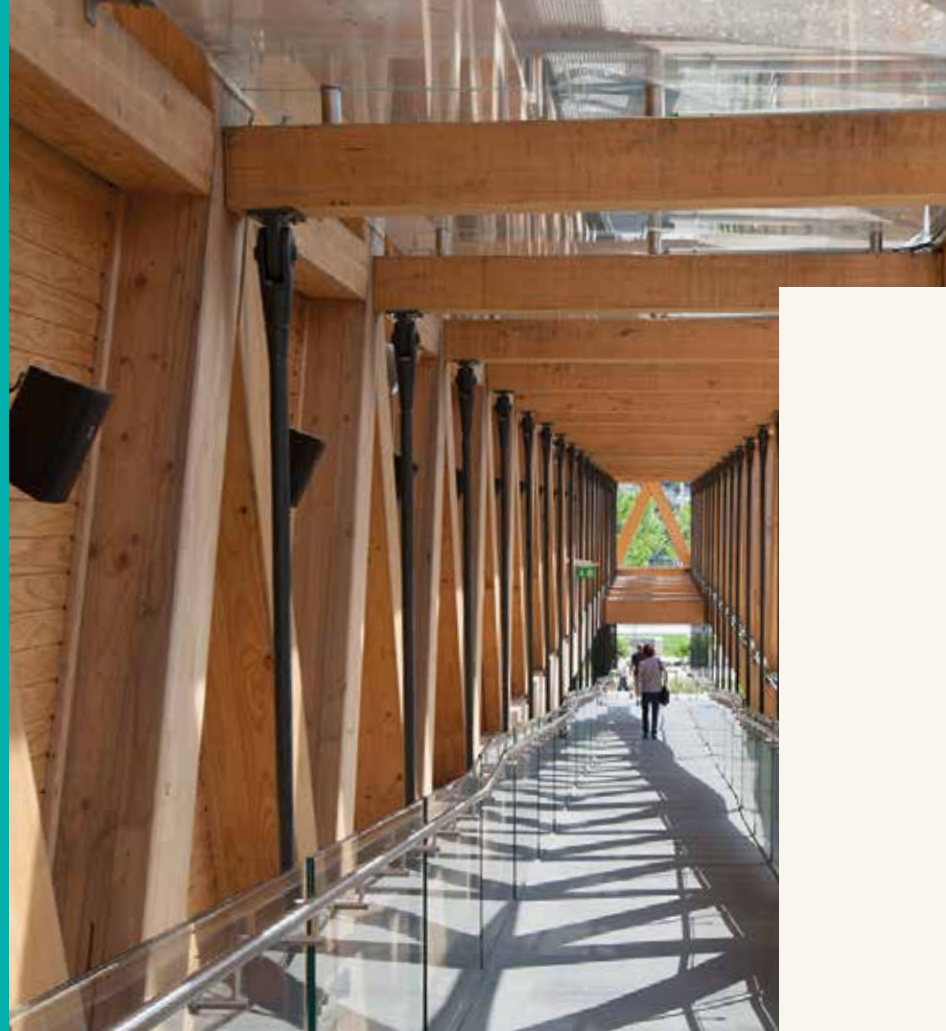

NUESTRA VISIÓN

CONTRIBUIR A
MEJORAR LA VIDA
DE LAS PERSONAS
DESARROLLANDO
PRODUCTOS FORESTALES
PARA LOS DESAFÍOS DE
UN MUNDO SOSTENIBLE.

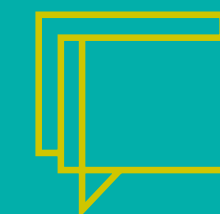

DESDE HACE **MÁS DE 50 AÑOS** DESARROLLAMOS PRODUCTOS EN BASE A RECURSOS FORESTALES RENOVABLES. ESTOS NOS PERMITEN OFRECER UNA AMPLIA VARIEDAD DE SOLUCIONES SUSTENTABLES Y DE CALIDAD, QUE MEJORAN LA VIDA DE MILLONES DE PERSONAS EN EL MUNDO.

NUESTROS PRODUCTOS SON PARTE DE UNA CADENA DE VALOR PARA LAS INDUSTRIAS DEL PAPEL, EL VESTUARIO, LA CONSTRUCCIÓN, EL EMBALAJE, LA MUEBLERÍA Y LA ENERGÍA.

ESTANDO PRESENTE EN LOS SECTORES FORESTAL, CELULOSA, MADERAS, PANELES Y ENERGÍA LIMPIA Y RENOVABLE, SOMOS UNA COMPAÑÍA GLOBALIZADA CON PRESENCIA EN **5 CONTINENTES**, LLEGANDO A **4.894 CLIENTES** A LO LARGO DEL MUNDO.

MENSAJE DEL PRESIDENTE



MANUEL
BEZANILLA
PRESIDENTE
ARAUCO

ESTAMOS VIVIENDO MOMENTOS CLAVES PARA EL FUTURO DE NUESTRO PLANETA Y LA HUMANIDAD, Y POR LO MISMO, LOS DESAFÍOS Y ESFUERZOS QUE HAGAMOS DEBEN PONER EN EL CENTRO SOLUCIONES BASADAS EN LA PERSONA Y SU ENTORNO. ESO ES LO QUE HEMOS BUSCADO IMPULSAR DESDE ARAUCO EN NUESTROS MÁS DE 50 AÑOS DE HISTORIA, Y HOY MÁS QUE NUNCA NOS HEMOS PROPUESTO LLEVARLO ADELANTE CON DECISIÓN A TRAVÉS DE UN MODELO DE ECONOMÍA CIRCULAR Y SOSTENIBLE.

En un entorno tan dinámico, sin duda podemos decir que 2021 fue un año donde enfrentamos múltiples desafíos. El cambio climático, la evolución que está viviendo la sociedad y la pandemia del COVID-19, nos llevan a reflexionar sobre el futuro y el rol social de las empresas, reconociendo la relación indisoluble entre la gestión de nuestros negocios, la comunidad y el medio ambiente.

Estamos viviendo momentos claves para el futuro de nuestro planeta y la humanidad, y por lo mismo, los desafíos y esfuerzos que hagamos deben poner en el centro soluciones basadas en la persona y su entorno. Eso es lo que hemos buscado impulsar desde ARAUCO en nuestros más de 50 años de historia, y hoy más que nunca nos hemos propuesto llevarlo adelante con decisión a través de un modelo de economía circular y sostenible.

En el marco de una instancia global tan importante como la COP26, desde Glasgow adquirimos el compromiso de reducir, a través de una cartera integrada de proyectos, un millón de toneladas de CO2 al 2030. Este plan de acción climática propone intervenciones en tres ejes: continuar reduciendo nuestras emisiones basados en la ciencia climática, alcanzar la meta de cero residuos al 2030 y restaurar 25 mil hectáreas de bosque nativo, metas que están en línea con las Contribuciones Determinadas a Nivel Nacional (NDC) y los objetivos globales establecidos en el Acuerdo de París.

Pero los desafíos fueron más allá. Si bien la pandemia ha dado paso a una flexibilización de las medidas sanitarias, seguimos velando por la salud y seguridad de las personas, y a su vez por la continuidad operacional, puesto

que nuestros productos son la materia prima básica para industrias esenciales del mundo. Con esfuerzo, innovación y responsabilidad, logramos mantener operativas nuestras instalaciones y unidades productivas en todos los países donde operamos.

Bajo este escenario y entendiendo que el mundo necesita más productos en base a un recurso natural y renovable como es la madera, seguimos trabajando con una mirada de largo plazo. En medio de la pandemia logramos avanzar y estar a punto de concluir la construcción del proyecto de Modernización y Ampliación de Planta Arauco. Es una de las mayores inversiones en la historia de la Compañía, destinada a la producción de 2,1 millones de toneladas anuales de celulosa. Para ARAUCO es muy satisfactoria la materialización de este proyecto, con los más altos estándares de seguridad y a través de un trabajo colaborativo con la comunidad que nos acogió hace más de más de 50 años y con la que buscamos proyectarnos por los próximos 50.

Pero también fue un tiempo de oportunidades y posibilidades que quizás, en otro contexto, no hubiésemos asumido con la velocidad y energía requerida. Dimos inicio al proyecto de Vigas laminadas HILAM en Chile y al proyecto para la construcción de una nueva línea de producción de tableros de fibra de densidad media (MDF) en la planta de Zitácuaro en México. Todo esto con el fin de aportar con nueva materia prima para los desafíos de un mundo más sustentable.

Si bien nos alegran los resultados y avanzar en cada uno de los desafíos que nos hemos propuesto, nos entusiasma saber que lo hacemos trabajando conjuntamente con las comunidades de las cuales somos parte e impactando positivamente en su vida.

Un claro ejemplo de lo anterior es el plan de vivienda de ARAUCO, el cual desde hace 11 años impulsa soluciones habitacionales de alto estándar en madera para nuestros trabajadores directos, los de empresas colaboradoras y comunidades vecinas. En estos años de trabajo se han construido más de 1.700 viviendas y son alrededor de 7 mil personas beneficiadas, aportando así a un problema que existe a nivel mundial: el déficit habitacional.

Este es sólo uno de los programas y espacios de relacionamiento a través de los cuales buscamos mantener un compromiso permanente con nuestros vecinos, entendiendo que su desarrollo es esencial para nuestra sostenibilidad.

Sin embargo, para poder seguir en esta senda y proyectarnos en el largo plazo, el compromiso de nuestros trabajadores es esencial. Ellos son el pilar fundamental que con entusiasmo y responsabilidad nos permiten lograr nuestros objetivos y aportar al desarrollo de los países donde estamos presentes. Agradecemos a cada uno de ellos porque son un factor clave para el desarrollo de ARAUCO. Los invito a conocer el trabajo realizado el año 2021, el cual siempre persigue equilibrar nuestro crecimiento y el de nuestros trabajadores con las necesidades ambientales y sociales del entorno, con una visión clara de ser renovables para una vida mejor.

NUESTRO PROPÓSITO



“AL SER LA MADERA EL ÚNICO RECURSO RENOVABLE QUE PUEDE SER PRODUCIDO DE MANERA SOSTENIBLE PARA SU USO A GRAN ESCALA EN CONSTRUCCIÓN, MUEBLERÍA Y UNA INMENSA VARIEDAD DE PRODUCTOS PRESENTES EN NUESTRA VIDA, HOY ESTAMOS LLAMADOS A SER UN ACTOR MUY RELEVANTE EN EL MUNDO.

DEBEMOS SER CAPACES DE SER UN APORTE CONCRETO AL DESARROLLO SOSTENIBLE Y LA CRECIENTE DEMANDA MUNDIAL, JUGANDO UN ROL ESTRATÉGICO EN EL COMBATE CONTRA EL CAMBIO CLIMÁTICO Y SIENDO UN PARTICIPANTE CLAVE EN LOS TERRITORIOS DE LOS QUE FORMAMOS PARTE”.

MATÍAS DOMEYKO
VICEPRESIDENTE
EJECUTIVO DE ARAUCO

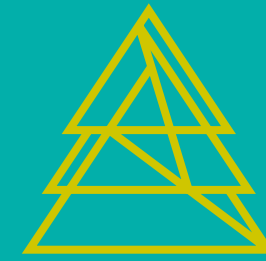

ARAUCO EN EL MUNDO

MÁS DE **4.894** CLIENTES EN LOS 5 CONTINENTES.

PRODUCTOS COMERCIALIZADOS A PUNTOS DE VENTA A TRAVÉS DE REPRESENTANTES, AGENTES DE VENTA Y OFICINAS COMERCIALES PRESENTES EN **30 PAÍSES.**



GESTIÓN DE LA CADENA LOGÍSTICA Y DE DISTRIBUCIÓN, ABASTECIMIENTO HACIA LOS CENTROS DE DISTRIBUCIÓN Y PUNTOS DE VENTA A TRAVÉS DE **207 PUERTOS.**

arauco

+18.124

TRABAJADORES Y **779 EMPRESAS** COLABORADORAS.

14.789

PROVEEDORES Y **US\$ 526 MILLONES** PAGADOS A PROVEEDORES LOCALES.



64

INSTALACIONES INDUSTRIALES.

ARAUCO EN EL MUNDO

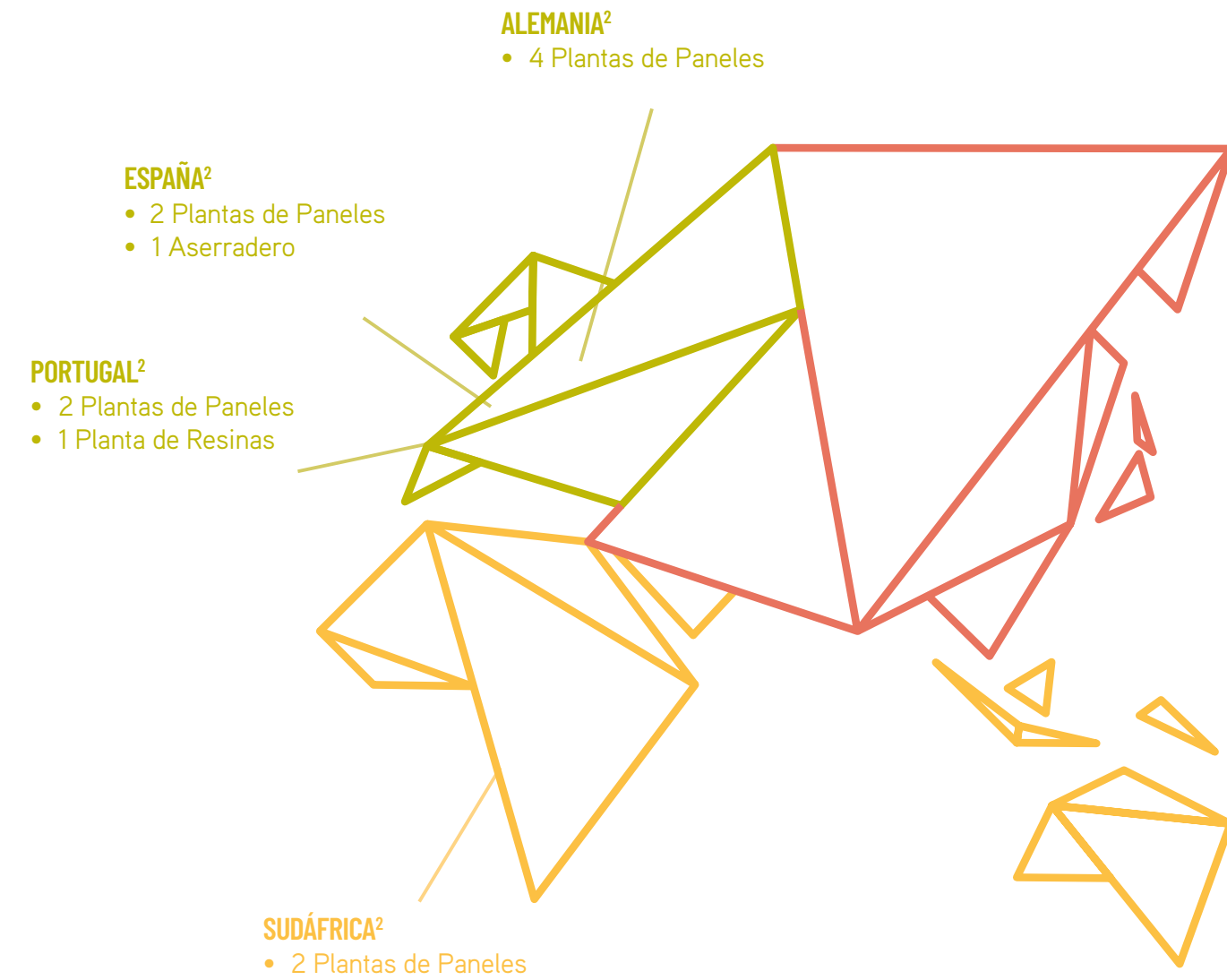
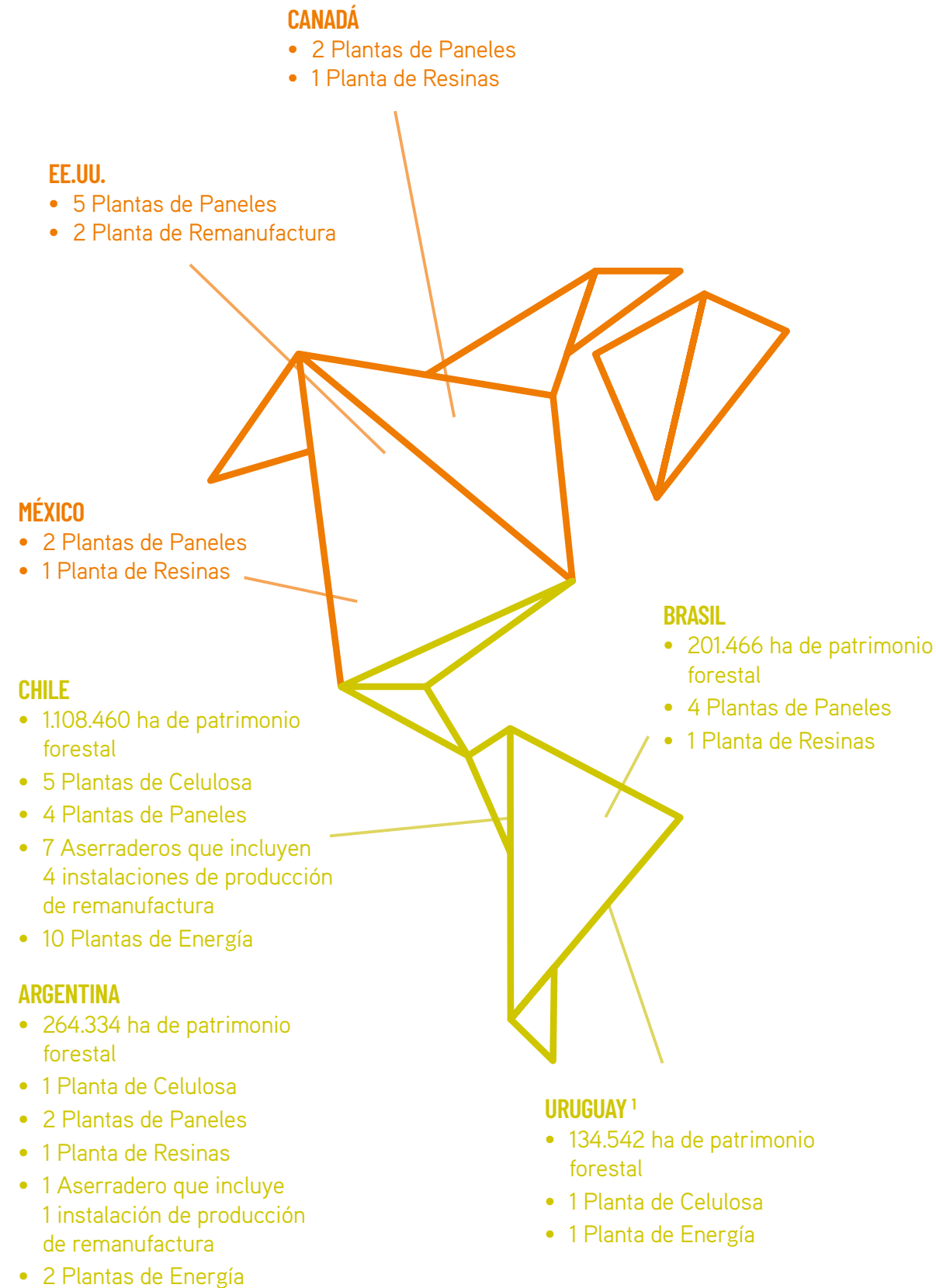

OFICINAS COMERCIALES

Estados Unidos
Canadá
Países Bajos
Perú
Chile
México
Colombia
Brasil

Argentina
Costa Rica
Australia
China
Emiratos Árabes
Unidos

REPRESENTANTES DE VENTAS

Corea del Sur
Australia
Nueva Zelandia
Japón
China
Emiratos Árabes
Unidos
Arabia Saudita
Malasia

Turquía
India
Pakistán
Bangladesh
Indonesia
Tailandia
Filipinas
Taiwán
Vietnam

1) Considera el 50% de las operaciones, tierras y plantaciones.
2) ARAUCO posee el 50% de las instalaciones de SONAE ARAUCO.

ESTO ES ARAUCO



ESTRATEGIA DE SOSTENIBILIDAD

TRABAJAMOS PARA CONSOLIDAR **UNA ECONOMÍA BASADA EN RECURSOS RENOVABLES** Y A PARTIR DE ESTOS, DESARROLLAR PRODUCTOS QUE MEJORAN LA CALIDAD DE VIDA DE MILLONES DE PERSONAS EN EL MUNDO, A TRAVÉS DE UNA **GESTIÓN SUSTENTABLE** DE NUESTRAS OPERACIONES Y CREANDO EL MÁXIMO VALOR A PARTIR DEL PATRIMONIO FORESTAL.



NUESTRA VISIÓN DE LA SOSTENIBILIDAD



En ARAUCO producimos y gestionamos recursos forestales renovables y parte importante de la sostenibilidad de nuestro negocio depende de la capacidad que tengamos para adoptar oportunamente decisiones que impactarán el futuro, siempre teniendo una mirada de largo plazo.

Al trabajar con recursos que son renovables, nuestra gestión operacional está estrechamente relacionada con los ecosistemas en los que estamos presentes. Por ello, realizamos nuestras labores con las mejores prácticas ambientales, velando por la salud, seguridad y desarrollo de las personas que integran ARAUCO y siendo un actor virtuoso en los entornos de los que formamos parte, para ser un agente activo en su desarrollo económico y social.

NUESTRA ESTRATEGIA



LOS ÁRBOLES SON LA MAYOR INFRAESTRUCTURA BIOLÓGICA DEL PLANETA Y LOS MEJORES CAPTADORES DE CO₂. ASIMISMO, UN MANEJO RESPONSABLE DE LAS PLANTACIONES REDUCE LA PRESIÓN SOBRE LOS BOSQUES NATURALES. EN ESTE CONTEXTO, UNA GESTIÓN AMBIENTAL PREVENTIVA, LA GENERACIÓN DE PRODUCTOS EN BASE A FUENTES RENOVABLES, LA PRESENCIA GLOBAL, EL MANEJO SUSTENTABLE DE LOS RECURSOS Y LA APLICACIÓN DE ESTÁNDARES DE GESTIÓN QUE ASEGUREN LA MEJORA CONTINUA DEL DESEMPEÑO AMBIENTAL, SON LA BASE DE LA GESTIÓN DE LA COMPAÑÍA.

UN EJEMPLO CONCRETO DE ESTO ES QUE ARAUCO ES LA PRIMERA EMPRESA FORESTAL DEL MUNDO EN CERTIFICAR SU CARBONO NEUTRALIDAD, LO CUAL ES UN APORTE SIGNIFICATIVO Y CONCRETO PARA ENFRENTAR LA CRISIS CLIMÁTICA GLOBAL Y RESULTADO DE UN TRABAJO QUE SE VIENE REALIZANDO DESDE HACE DÉCADAS.

CÓMO LO HACEMOS

COMBINANDO CIENCIA, TECNOLOGÍA E INNOVACIÓN PARA DESPLEGAR TODO EL POTENCIAL DE NUESTRAS PLANTACIONES.

GESTIONANDO DE MANERA RESPONSABLE NUESTRAS OPERACIONES, MEDIANTE LAS MEJORES PRÁCTICAS AMBIENTALES, Y VELANDO POR LA SALUD, SEGURIDAD Y DESARROLLO DE LAS PERSONAS QUE INTEGRAN ARAUCO.



DESARROLLANDO MATERIALES Y PRODUCTOS CON ESTÁNDARES MÁXIMOS Y CON FOCO EN LA CALIDAD Y ENTREGANDO UN SERVICIO DE CALIDAD A NUESTROS CLIENTES.



SIENDO UN ACTOR VIRTUOSO EN LO ENTORNOS DE LOS QUE FORMAMOS PARTE, PARA SER UN AGENTE ACTIVO EN SU DESARROLLO ECONÓMICO Y SOCIAL.



02

GOBIERNO
CORPORATIVO

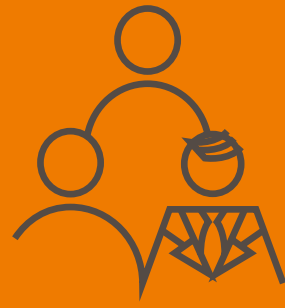

GOBIERNO CORPORATIVO



COMO UNA EMPRESA GLOBAL QUE HACE SUYOS LOS DESAFÍOS DE ESTAR PRESENTES EN EL MUNDO, NUESTRA TAREA ES INTEGRAR CADA VEZ MÁS LA SOSTENIBILIDAD EN LA AGENDA Y LOS OBJETIVOS DE NUESTRO NEGOCIO, Y DE ESTA MANERA LOGRAR QUE FORME PARTE DEL ROL DE TODOS EN ARAUCO. BASAMOS NUESTRO NEGOCIO EN LA ÉTICA Y EL COMPROMISO DE LARGO PLAZO A TRAVÉS DE UN SÓLIDO SISTEMA DE GOBIERNO CORPORATIVO.

ESTRUCTURA ARAUCO

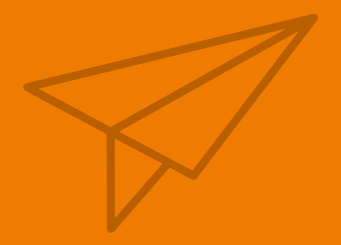

NUESTRO GOBIERNO CORPORATIVO

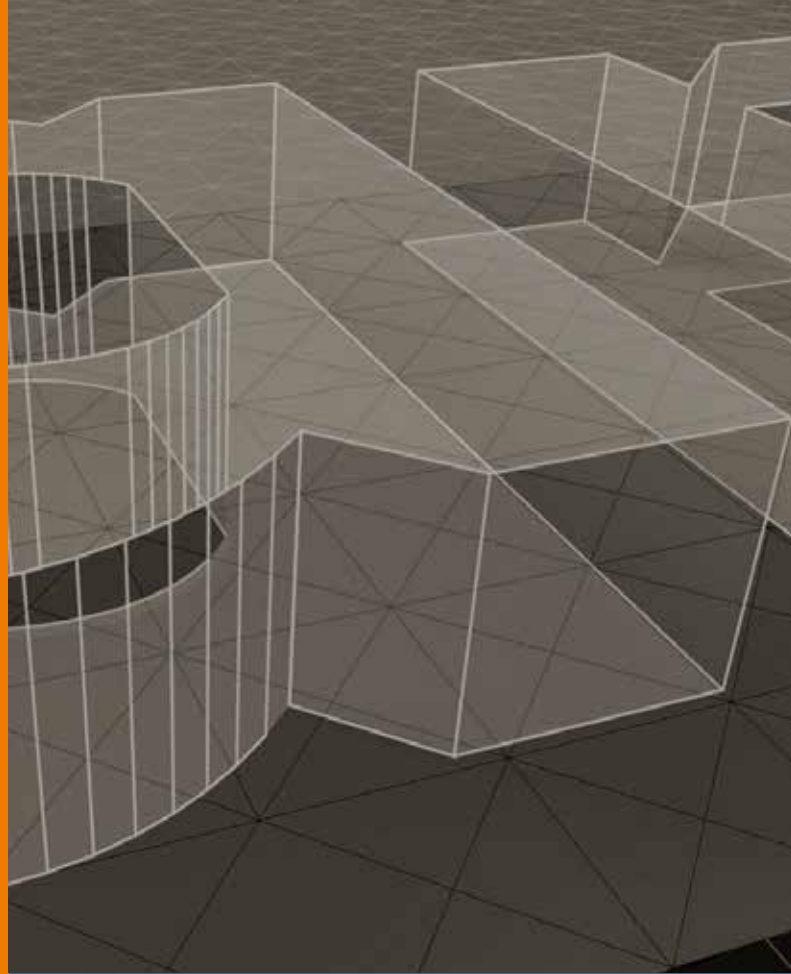
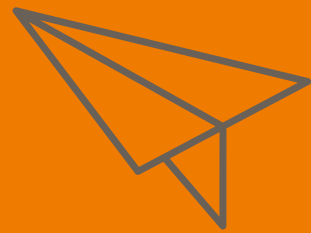

ARAUCO ES UNA SOCIEDAD ANÓNIMA CERRADA QUE SE RIGE, RESPECTO DE LAS OBLIGACIONES DE INFORMACIÓN Y PUBLICIDAD, POR LAS NORMAS APLICABLES A LAS SOCIEDADES ANÓNIMAS ABIERTAS. SUS INICIOS SE REMONTAN AL

28 / 10 / 1970

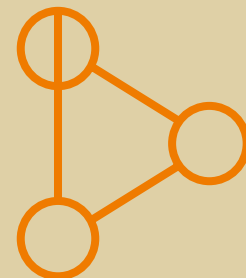

arauco



LA SOCIEDAD CELULOSA ARAUCO Y CONSTITUCIÓN S.A., TAL COMO SE CONOCE ACTUALMENTE, NACE EN SEPTIEMBRE DE 1979 A PARTIR DE LA FUSIÓN DE LAS COMPAÑÍAS CELULOSA ARAUCO S.A. Y CELULOSA CONSTITUCIÓN S.A., AMBAS CREADAS POR LA CORPORACIÓN DE FOMENTO DE LA PRODUCCIÓN, CORFO.

SU RAZÓN SOCIAL ES CELULOSA ARAUCO Y CONSTITUCIÓN S.A. Y EL

99,98%

DE LA PROPIEDAD DE ARAUCO ES DE EMPRESAS COPEC S.A., HOLDING CUYOS PRINCIPALES INTERESES ESTÁN EN EL RUBRO FORESTAL, ENERGÍA, DISTRIBUCIÓN DE COMBUSTIBLES, PESCA Y MINERÍA.

LA SOCIEDAD CELULOSA ARAUCO Y CONSTITUCIÓN S.A., TAL COMO SE CONOCE ACTUALMENTE,

EN SEPTIEMBRE 1979

NACE A PARTIR DE LA FUSIÓN DE LAS COMPAÑÍAS CELULOSA ARAUCO S.A. Y CELULOSA CONSTITUCIÓN S.A., AMBAS CREADAS POR LA CORPORACIÓN DE FOMENTO DE LA PRODUCCIÓN, CORFO.



DIRECTORIO

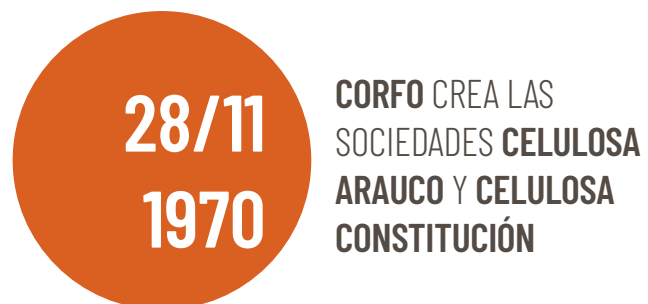

FUSIÓN DE AMBAS
SOCIEDADES EN
CELULOSA ARAUCO Y
CONSTITUCIÓN S.A.

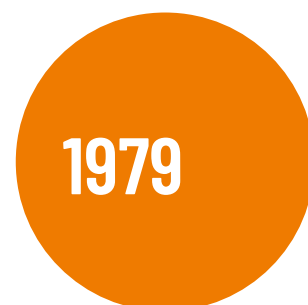

ACCIONISTAS

EMPRESAS COPEC S.A.
120.474.249 ACCIONES: **99,99%**

ANTARCHILE S.A.
101 ACCIONES: **0,00008%**



NUESTRO DIRECTORIO

<p>MANUEL BEZANILLA</p> <p>PRESIDENTE DIRECTORIO</p>	<p>ROBERTO ANGELINI</p> <p>1^{ER} VICEPRESIDENTE</p>	<p>JORGE ANDUEZA</p> <p>2^º VICEPRESIDENTE</p>
<p>ALBERTO ETCHEGARAY</p>	<p>JORGE BUNSTER</p>	<p>FRANCO MELLAFE</p>
<p>JUAN IGNACIO LANGLOIS</p>	<p>EDUARDO NAVARRO</p>	<p>TIMOTHY C. PURCELL</p>

DIRECTORIO





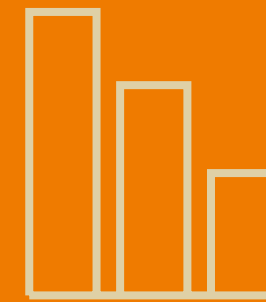



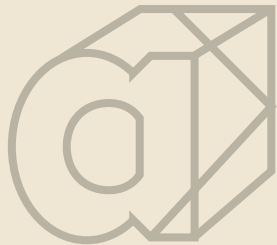

LA MISIÓN DEL DIRECTORIO DE CELULOSA ARAUCO Y CONSTITUCIÓN S.A. ES MAXIMIZAR EL VALOR DE LA EMPRESA, **DE MANERA SOCIAL, AMBIENTAL Y ECONÓMICAMENTE RESPONSABLE**. EL DIRECTORIO ESTÁ COMPUESTO POR NUEVE DIRECTORES, QUIENES SE DESEMPEÑAN POR PERÍODOS DE TRES AÑOS REELEGIBLES EN SUS FUNCIONES, Y NINGUNO OCUPA UN CARGO EJECUTIVO EN LA COMPAÑÍA.

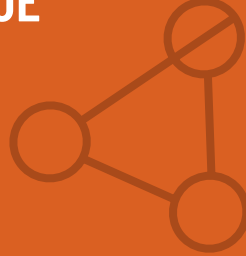

EL DIRECTORIO SE REÚNE PERIÓDICAMENTE CON EL VICEPRESIDENTE EJECUTIVO Y EL GERENTE GENERAL, QUIENES RINDEN CUENTA RESPECTO DE LA ADMINISTRACIÓN DE LA EMPRESA Y LOS NEGOCIOS DE ARAUCO.

DE ACUERDO CON LA LEY DE SOCIEDADES ANÓNIMAS, LA EMPRESA DEBE CELEBRAR, COMO MÍNIMO, UNA VEZ AL AÑO UNA JUNTA DE ACCIONISTAS.

<p>MATÍAS DOMEYKO</p>  <p>VICEPRESIDENTE EJECUTIVO</p>	<p>CRISTIÁN INFANTE</p>  <p>GERENTE GENERAL</p>		
<p>FRANCO BOZZALLA</p>  <p>VICEPRESIDENTE NEGOCIO CELULOSA Y ENERGÍA</p>	<p>ANTONIO LUQUE</p>  <p>VICEPRESIDENTE NEGOCIO MADERAS</p>	<p>IVÁN CHAMORRO</p>  <p>VICEPRESIDENTE FORESTAL</p>	
<p>CHARLES KIMBER</p>  <p>GERENTE CORPORATIVO DE PERSONAS Y SUSTENTABILIDAD</p>	<p>GIANFRANCO TRUFFELLO</p>  <p>GERENTE CORPORATIVO DE FINANZAS</p>	<p>FELIPE GUZMÁN</p>  <p>DIRECTOR LEGAL</p>	<p>GONZALO ZEGERS</p>  <p>VICEPRESIDENTE INTERNACIONAL Y NUEVOS NEGOCIOS</p>



ADMINISTRACIÓN SUPERIOR

RESPONSABLES DEL DESEMPEÑO ECONÓMICO, SOCIAL, AMBIENTAL, DE RELACIONES LABORALES Y SEGURIDAD Y SALUD OCUPACIONAL DE ARAUCO.



ADMINISTRACIÓN SUPERIOR

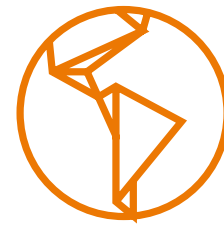

EL DIRECTORIO DE ARAUCO DESIGNA A LOS MIEMBROS DE LA **ADMINISTRACIÓN SUPERIOR**, QUIENES SON LOS ENCARGADOS DE IMPLEMENTAR LAS ACCIONES ASOCIADAS CON EL DESEMPEÑO ECONÓMICO, SOCIAL, AMBIENTAL, DE RELACIONES LABORALES Y SEGURIDAD Y SALUD OCUPACIONAL DE LA COMPAÑÍA.

ADICIONALMENTE, LA ADMINISTRACIÓN EN EL EXTRANJERO ES LIDERADA POR:

**JOSÉ
MANUEL
HERNÁNDEZ**

ARAUCO
MÉXICO

**CARLOS
ALTAMIRAS**

ARAUCO
BRASIL

**PABLO
FRANZINI**

ARAUCO
NORTEAMÉRICA,
ESTADOS UNIDOS Y
CANADÁ

**DIEGO
WOLLHEIM**

MONTES DEL
PLATA,
URUGUAY

**PABLO
RUIVAL**

ARAUCO
ARGENTINA

RUI CORREA

SONAE ARAUCO



GESTIÓN DE BUENAS PRÁCTICAS CORPORATIVAS

NOS COMPROMETEMOS CON
NUESTROS COLABORADORES Y LAS
COMUNIDADES DONDE OPERAMOS.

BUSCAMOS TRABAJAR DE UNA FORMA JUSTA,
ÉTICA Y SEGURA, SIENDO RESPETUOSOS
Y COLABORATIVOS. CREEMOS QUE LA
SOSTENIBILIDAD DE NUESTRO NEGOCIO VA
ACOMPAÑADA DE SER UN BUEN VECINO Y
RESPONSABLES CON LA NATURALEZA.



PRINCIPALES POLÍTICAS DE SOSTENIBILIDAD & ESTÁNDARES CLAVE

- CÓDIGO DE ÉTICA
- MODELO DE PREVENCIÓN DE DELITOS
- PROCEDIMIENTO DE DENUNCIAS
- MANUAL DEL PROGRAMA DE CUMPLIMIENTO DE LA LIBRE COMPETENCIA
- POLÍTICA DE APORTES A LA COMUNIDAD
- POLÍTICA DE BIODIVERSIDAD Y SERVICIOS ECOSISTÉMICOS
- POLÍTICA DE MEDIOAMBIENTE, SEGURIDAD Y SALUD OCUPACIONAL
- POLÍTICA DE RELACIONAMIENTO CON EL PUEBLO MAPUCHE

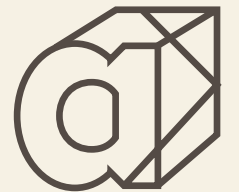

GESTIÓN DE BUENAS PRÁCTICAS CORPORATIVAS



Los directores y trabajadores de la Compañía y de todas sus filiales se inspiran en la visión y los valores de ARAUCO, y deben cumplir los compromisos y lineamientos de la misma, especialmente del Código de Ética y las demás políticas y normativas internas, los cuales son dados a conocer a todos los trabajadores.

La Empresa cuenta con un Comité de Ética y Cumplimiento, que vela por la ejecución por parte de la Compañía de todas las normas éticas, legales, reglamentarias y regulatorias sobre compliance, y al cual se le da cuenta de la existencia y funcionamiento de los procesos establecidos para lograr dicho fin.

Existe, además, un Chief Compliance Officer, quien reporta periódicamente al Directorio y al Comité de Ética y Cumplimiento. La misión del Chief Compliance Officer es establecer un sistema robusto, eficiente y efectivo de cumplimiento de las normas éticas y regulatorias por parte de ARAUCO, tanto en Chile como en el extranjero, asumiendo las diversas tareas de cumplimiento o compliance que se realizan actualmente, como las relacionadas con ética, prevención de delitos, libre competencia, protección de datos personales y gestión del modelo de control interno, entre otras.

Respecto del MDP establecido para Celulosa Arauco y Constitución S.A. y sus filiales en Chile, que se encuentra certificado por una empresa certificadora independiente, se continúa desarrollando su programa de cumplimiento y monitoreo.

Durante 2021, la Empresa certificó la inclusión del delito de incumplimiento de cuarentenas y aislamientos sanitarios a nuestro modelo de prevención de delitos. Adicionalmente, se capacitó a 372 empleados sobre Libre Competencia y 4.427 empleados fueron capacitados sobre Prevención de Delitos y con cápsulas de contaminación de aguas.

Asimismo, la Compañía realiza una constante difusión del Código de Ética y de los principios y valores que este contiene, reforzando la importancia de conocer y dar cumplimiento de este y llevándose a cabo capacitaciones al personal en estas materias.

Por último, la Empresa cuenta una Política para la Determinación de la Utilidad Líquida; Política de Habitualidad; Política de Dividendos; Manual de Manejo de Información de Interés para el Mercado; Política de Finanzas, Liquidez y Derivados; Política de Riesgos Corporativos; Programa de Cumplimiento de los Principios y Normativas de Libre Competencia; Política del modelo de prevención de delitos; Participación de Directores en Sesiones del Directorio por Medios Tecnológicos; Política de Servicios Prestados por Auditores Externos de ARAUCO; Política de Aportes a la Comunidad; Política de Relación con Comunidades Mapuches; Política de Biodiversidad; Política de Medio Ambiente, Calidad, Seguridad y Salud Ocupacional; Política para la Contratación de Asesorías y Servicios al Directorio; Política de Invitaciones y Regalos; y una Política de Conflictos de Interés y Relacionamiento con Funcionarios Públicos y Personas Expuestas Políticamente.

PROCEDIMIENTOS DE DENUNCIA

ARAUCO cuenta con un canal de denuncia administrado por un tercero independiente, el cual se encuentra disponible para todos los países en la página web (www.arauco.com) e intranet corporativa. Este canal permite realizar denuncias telefónicas o escritas, garantizando el anonimato y confidencialidad, en caso que así lo solicite el denunciante.

La Compañía ha adoptado un Procedimiento de Denuncia para recibir, investigar y actuar, según corresponda, por denuncias de trabajadores, clientes, proveedores, accionistas y en general cualquier persona, con respecto a infracciones al Código de Ética, al Modelo de Prevención de Delitos, o a otras políticas o normativas internas de la Compañía, así como cualquier otra conducta que pueda ser percibida como contraria a la ética.

Durante 2021 se recibieron un total de 147 denuncias. Por otro lado, en Chile no tenemos ninguna denuncia que, de ser cierta, pudiera significar la comisión de alguno de los delitos de la Ley N° 20.393 y que pudiera dar lugar a la responsabilidad penal de ARAUCO.





RIESGOS & DESAFÍOS

Durante el año 2021, mediante un proceso de auditoría interna se revisaron todos los controles actuales de los principales riesgos de la Compañía, donde el resultado de éste será incorporado en la actualización de la matriz que se llevará a cabo durante el 2022. También se inició el proceso de actualización de los riesgos del *framework*, el cual será validado en 2022.

Los niveles de impacto y probabilidad de ocurrencia de los riesgos constantemente están en evolución, tomando un mayor o menor protagonismo de acuerdo con el contexto global. En la última publicación del comité COSO ERM, basada en un informe de la institución World Economic Forum, se destaca la evolución del panorama de riesgos a nivel global. Así, por ejemplo, años atrás lideraban los riesgos de índole económico y social, mientras que hoy el foco ha migrado a riesgos relacionados con el suministro de agua, condiciones climáticas extremas, y ataques y fraudes cibernéticos.

El cambio en el panorama de riesgos a nivel global no es ajeno al contexto local. Nuestro patrimonio forestal y comunidades vecinas se vieron significativamente afectados por los incendios forestales de inicios del año 2017, impulsados en parte por las condiciones climáticas extremas y el déficit de precipitaciones en la zona centro y sur de Chile. Como consecuencia de lo anterior, ARAUCO reforzó aún más sus medidas preventivas y de combate de incendios, sus redes de prevención comunitaria, el manejo de los bosques y otras medidas, mediante diversas iniciativas.

En esta misma línea, pero en relación con nuestros complejos industriales, ARAUCO continuó con la ejecución del plan de inversiones definido para el año 2021, potenciando iniciativas asociadas a la protección y combate de incendios, programas de mantenimiento, y al desarrollo de competencias técnicas y equipamientos de nuestras brigadas industriales.



RIESGOS & DESAFÍOS



ARAUCO SE ENCUENTRA EXPUESTA A RIESGOS DE DIVERSA ÍNDOLE, LOS CUALES PUEDEN AFECTAR NO SÓLO EL DESEMPEÑO FINANCIERO, SINO QUE TAMBIÉN SU SUSTENTABILIDAD. PARA MINIMIZAR EL IMPACTO Y PROBABILIDAD DE RIESGOS A LOS CUALES ESTÁ EXPUESTA, SE HA DEFINIDO UNA POLÍTICA DE GESTIÓN DE RIESGOS, UN MARCO CORPORATIVO DE GESTIÓN DE RIESGOS Y UNA MATRIZ DE RIESGOS CORPORATIVOS DE MAYOR IMPACTO. PARA ESTO, LA METODOLOGÍA UTILIZADA SE BASA EN ESTÁNDARES INTERNACIONALES DE GESTIÓN DE RIESGOS COMO **ISO 31.000** Y COSO ERM. EL DESARROLLO DE LOS PLANES DE CONTINUIDAD DE NEGOCIO SE BASA EN LA **NORMA ISO 22.301**. RESPECTO DE LOS RIESGOS CUYO FOCO SON LA FIABILIDAD DE LA INFORMACIÓN CONTABLE, DURANTE EL AÑO 2018, ARAUCO DESARROLLÓ Y LLEVÓ A CABO UN PLAN INTENSIVO DE DIFUSIÓN SOBRE EL MODELO CORPORATIVO DE CONTROL INTERNO[1] SOX, ENFOCADO EN LA FIABILIDAD DE LA INFORMACIÓN FINANCIERA CONTABLE DE LA COMPAÑÍA. DICHO PLAN TUVO POR OBJETIVO DIFUNDIR, CAPACITAR Y PROFUNDIZAR RESPECTO DE LA IMPORTANCIA QUE TIENE DICHO MODELO

EN ARAUCO Y DEL ROL QUE LAS DIFERENTES ÁREAS DE LA COMPAÑÍA TIENEN EN SU GESTIÓN, Y SE IMPULSÓ EL USO DE LA HERRAMIENTA GRC PROCESS CONTROL[2] PARA LA GESTIÓN Y MONITOREO DE LOS RIESGOS Y CONTROLES CON FOCO FINANCIERO CONTABLE. EN ESTA LÍNEA, SE EJECUTARON DIVERSAS INICIATIVAS CON GERENCIAS DE NEGOCIOS Y GERENCIAS TRANSVERSALES EN **CHILE, BRASIL Y ARGENTINA**, PARA ABORDAR LOS TEMAS ANTES MENCIONADOS. RESPECTO A LOS RIESGOS OPERACIONALES, LA PRODUCCIÓN DE UNA PLANTA INDUSTRIAL DEPENDE DE PERSONAS, INSUMOS, PROCESOS Y EQUIPOS QUE SON CLAVES PARA LA CONTINUIDAD OPERACIONAL. LA MADERA, EL AGUA, EL VAPOR Y LA ENERGÍA ELÉCTRICA SON INSUMOS CUYA CARENCIA PUEDEN DETENER LA OPERACIÓN NORMAL DESDE UN ÁREA DE PROCESO HASTA UN COMPLEJO FORESTAL INDUSTRIAL COMPLETO. DE IGUAL FORMA, SON RIESGOS TAMBIÉN AQUELLOS AGENTES EXTERNOS A LA OPERACIÓN COMO DESASTRES E INCENDIOS FORESTALES.



03

**GLOBALIZACIÓN
& EFICIENCIA**



CELULOSA



La celulosa producida por ARAUCO constituye la materia prima básica para la fabricación de diversos tipos de papeles de impresión y escritura, papel tissue, material para embalaje, filtros y productos de fibrocemento, textiles, pañales y productos de higiene femenina, entre otros, a través de 5 tipos de celulosa que se diferencian por sus usos y por las propiedades que cada una de ellas le entrega al producto.

La Compañía cuenta con 5 plantas de celulosa en Chile, una en Argentina y una en Uruguay; esta última a través de un joint operation entre ARAUCO y Stora Enso.

La participación alcanza un 4,8% en el mercado de celulosa de pino blanqueada, un 4,1% en el mercado de celulosa de eucalipto blanqueada, un 15,7% en el mercado de celulosa de pino cruda y un 5,3% en el de pulpa textil.

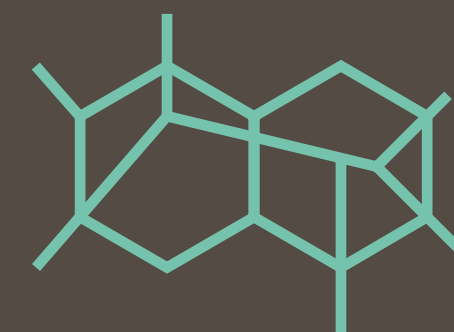

HECHOS RELEVANTES CELULOSA 2021



DURANTE 2021
FUERON PRODUCIDAS

3,6

MILLONES DE TONELADAS
DE CELULOSA BLANQUEADA Y
SIN BLANQUEAR DE FIBRA LARGA,
CELULOSA BLANQUEADA DE FIBRA
CORTA DE EUCALIPTO, PULPA
TEXTIL Y CELULOSA FLUFF, Y
SE REALIZARON VENTAS POR
US\$ 2.800,3 MILLONES, LAS
CUALES FUERON DESTINADAS
PRINCIPALMENTE A ASIA.



EN CHILE, EL PROYECTO MAPA (“MODERNIZACIÓN Y AMPLIACIÓN DE LA PLANTA ARAUCO”), QUE CONTEMPLA EL CIERRE DE LA LÍNEA 1 DE PRODUCCIÓN, LA MODERNIZACIÓN DE LA LÍNEA 2 Y LA CONSTRUCCIÓN DE LA NUEVA LÍNEA 3, CON UNA CAPACIDAD DE PRODUCCIÓN DE 1,56 MILLONES DE TONELADAS ANUALES DE CELULOSA, CERRÓ EL AÑO CON UN AVANCE DE 91,6% Y SE ESPERA ESTÉ OPERATIVO DURANTE 2022.

IMPLEMENTACIÓN DE NUEVA
BOCATOMA EN PLANTA
CONSTITUCIÓN, EN CHILE,
QUE HACE MÁS CONFIABLE
EL PROCESO DE CAPTACIÓN
DE AGUA DE LA PLANTA Y
BENEFICIA A LA LOCALIDAD
DE SANTA OLGA.



CONSTRUCCIÓN DE DOMO
PARA REVALORIZACIÓN
DE RESIDUOS DE PLANTA
CONSTITUCIÓN, EN CHILE.

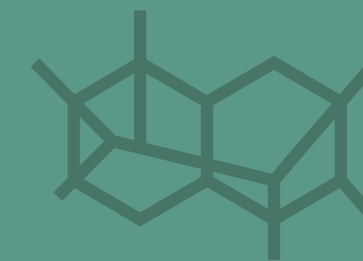

arauco



EN CHILE, SE DIO INICIO
DEL PROYECTO DE RIEGO
CON EFLUENTE TRATADO
EN PLANTA LICANCEL.

CELULOSA Y ENERGÍA
SE AUDITA POR PRIMERA VEZ
BAJO MODALIDAD MULTISITIO
EN CHILE (LICENSE CODE
FSC®-C006552).

Los tipos de celulosa que produce ARAUCO son:

- La celulosa Blanqueada de Fibra Larga (Bleached Softwood Kraft Pulp ó BSKP), producida a partir de pino radiata o taeda, y que cuenta con capacidad para reforzar el producto final, dado que las fibras largas le dan resistencia y mayor absorción.
- La celulosa Blanqueada de Fibra Corta (Bleached Hardwood Kraft Pulp ó BHKP), producida a partir de eucalipto, lo que permite aportar suavidad al producto, con excelentes capacidades morfológicas y versátil en términos del uso que se le puede dar.
- La celulosa No Blanqueada de Fibra Larga o celulosa cruda (Unbleached Kraft Pulp o UKP), la cual es producida a partir de pino y es utilizada en la industria del embalaje y el fibrocemento.
- La pulpa Soluble o pulpa Textil, que es utilizada como materia prima en la fabricación de tela de viscosa o rayón y es producida a partir de eucalipto.
- La celulosa Fluff, que es producida a partir de pino taeda y es utilizada como materia prima para productos de higiene personal por su gran capacidad de absorción.

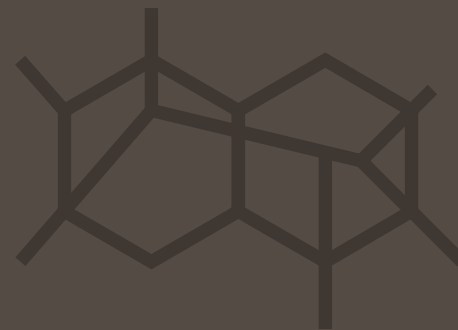



(EN ADT)
AL 31 / 12 / 2021

PRODUCCIÓN
DE CELULOSA
POR TIPO DE
PRODUCTO

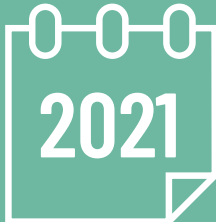

NOTA: ARAUCO ES DUEÑO DEL 50% DE
MONTES DEL PLATA, SE MUESTRA SOLO
EL VOLUMEN DE PRODUCCIÓN QUE
CORRESPONDE A ARAUCO.

	 2019	 2020	 2021
PINO BLANQUEADA (BSK=BKPR+BKPT)	1.290.113	1.104.260	1.127.427
EUCALIPTO BLANQUEADA (BEK)	1.823.931	1.858.941	1.563.395
PINO CRUDA (UKP)	452.761	450.876	459.617
FLUFF	154.657	146.876	137.604
PULPA TEXTIL		160.372	361.061
TOTAL	3.721.462	3.720.780	3.649.104

MADERAS

Hoy en día, cada vez son más los proyectos que prefieren a la madera, debido a sus bondades y a que es un producto clave para el desarrollo sustentable. Cuenta con múltiples virtudes que la hacen el único recurso natural y renovable para ser utilizado a gran escala en construcción y mueblería; ayuda a reducir el CO₂ de la atmósfera, ya que por cada metro cúbico de madera que se utiliza en construcción se almacena una tonelada de carbono; es un material amigable con la salud y el bienestar; presenta un muy buen desempeño térmico y sísmico, excelente aislación acústica y, además, tiene alta resistencia al fuego y larga durabilidad.

ARAUCO es uno de los principales productores de madera a nivel mundial. Cuenta con 30 plantas de paneles y 9 aserraderos, los que incluyen 5 plantas de remanufactura, con una capacidad de producción total de 13 millones de m³.



HECHOS RELEVANTES MADERA 2021

DURANTE 2021, LAS VENTAS
ALCANZARON LOS

US\$ 3.549,1

MILLONES, CONCENTRADAS
PRINCIPALMENTE EN ESTADOS UNIDOS,
BRASIL, MÉXICO Y CANADÁ.



INAUGURACIÓN SISTEMA
COMPLEMENTARIO Y FILTRADO DE
MICROPARTÍCULAS EN LA CALDERA
EN PLANTA DE MDF Y ENERGÍA DE
PUERTO PIRAY EN ARGENTINA.

EL PROYECTO DE VIGAS LAMINADAS
HILAM, EN CHILE, ALCANZÓ UN

25%

DE AVANCE. ESTA INICIATIVA BUSCA
INCORPORAR EQUIPOS DE ALTA
TECNOLOGÍA, PARA OPTIMIZAR EL
PROCESO Y PRODUCIR MADERA
LAMINADA CRUZADA (CLT).

COMIENZO DE ESTUDIO DE
MANIFESTACIÓN DE IMPACTO
AMBIENTAL COMO PARTE DE LA
EVALUACIÓN DE UNA NUEVA LÍNEA
DE PRODUCCIÓN DE TABLEROS DE
FIBRA DE DENSIDAD MEDIA (MDF)
EN LA PLANTA DE ZITÁCUARO,
EN MÉXICO. EL PROYECTO
LE PERMITIRÍA DUPLICAR SU
CAPACIDAD DE PRODUCCIÓN
Y CONSIDERA UNA INVERSIÓN
ESTIMADA EN US\$ 200 MILLONES.

IMPLEMENTACIÓN EN TODAS LAS
PLANTAS DE TABLEROS DE MELAMINA EN
MÉXICO, ARGENTINA Y BRASIL, EL USO
DE **NANOPARTÍCULAS DE COBRE** COMO
PRODUCTO ANTIMICROBIAL.

APERTURA DE UNA NUEVA
LÍNEA DE MOLDURAS EN
PLANTA MONCURE EN
ESTADOS UNIDOS.

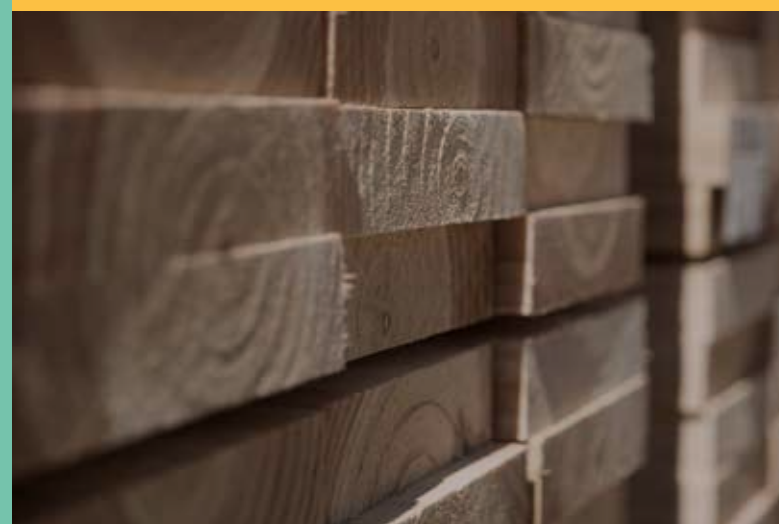

SE CONCRETÓ LA
INCORPORACIÓN DE PRIMELINE
A LAS OPERACIONES DE ARAUCO,
EN MALVERN, ESTADOS UNIDOS.



LANZAMIENTO DE
NUEVA IMAGEN DE
MELAMINA VESTO.

LANZAMIENTO DE ARAUCO
ONLINE, NUEVO MARKETPLACE
PARA COMPRAR TABLEROS DE
ARAUCO EN CHILE.

LA PLANTA DE BISCOE, EN ESTADOS
UNIDOS, RECIBIÓ POR TERCERA VEZ
CONSECUTIVA EL PREMIO SAFETY
GOLD AWARD ENTREGADO POR
LA DIRECCIÓN DEL TRABAJO DE
CAROLINA DEL NORTE.

arauco

LA PLATA ZITÁCUARO OBTUVO LA
CERTIFICACIÓN TSCA (LEY DE CONTROL
DE SUSTANCIAS TÓXICAS), CON LO
CUAL TODAS LAS PLANTAS DE ARAUCO
EN MEXICO CUENTAN CON DICHA
CERTIFICACIÓN PARA PRODUCIR
MATERIAL QUE CUMPLE CON LAS
REGULACIONES DE EXPORTACIÓN A
ESTADOS UNIDOS.

REALIZACIÓN DE ESTUDIO EN LA
UNIVERSIDAD DE SOUTHAMTON, UK DE
MELAMINA VESTO, QUE ARROJÓ QUE CON
SU PROTECCIÓN DE COBRE ES EFECTIVA
CONTRA EL VIRUS DEL COVID-19 ADEMÁS
DE OTROS VIRUS Y BACTERIAS COMUNES,
ELIMINÁNDOLOS HASTA EN UN

99%

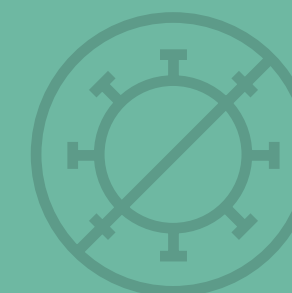

En ARAUCO se elabora una amplia variedad de productos de madera aserrada, terciados, paneles de fibra y partículas, madera remanufacturada y molduras con distintos grados de terminación, apariencia y procesos de valor agregado, para la arquitectura, diseño, construcción, embalaje y remodelación.

Los tableros MDF, MDP y Terciados están orientados a la industria de la mueblería y construcción, reconocidos por su variada gama, disponibilidad y calidad.

La madera de ARAUCO, por otra parte, ofrece soluciones de calidad y resistencia para la industria de la construcción, mueblería y embalaje. Además, las molduras de ARAUCO están presentes como un elemento decorativo y de terminación en hogares y diversos espacios.

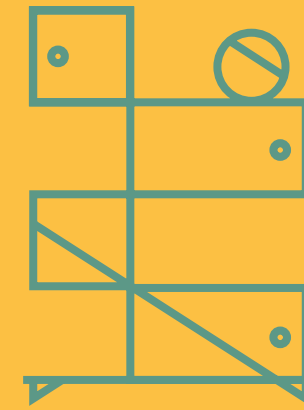

PRODUCCIÓN
POR TIPO DE
MADERA



PRODUCTO 2021
(EN M³)

MDF	3.429.441
PB	2.908.558
MADERA VERDE	2.763.991
MADERA SECA	1.963.188
PLYWOOD	569.438
REMANUFACTURA	440.024
TOTAL	12.073.640

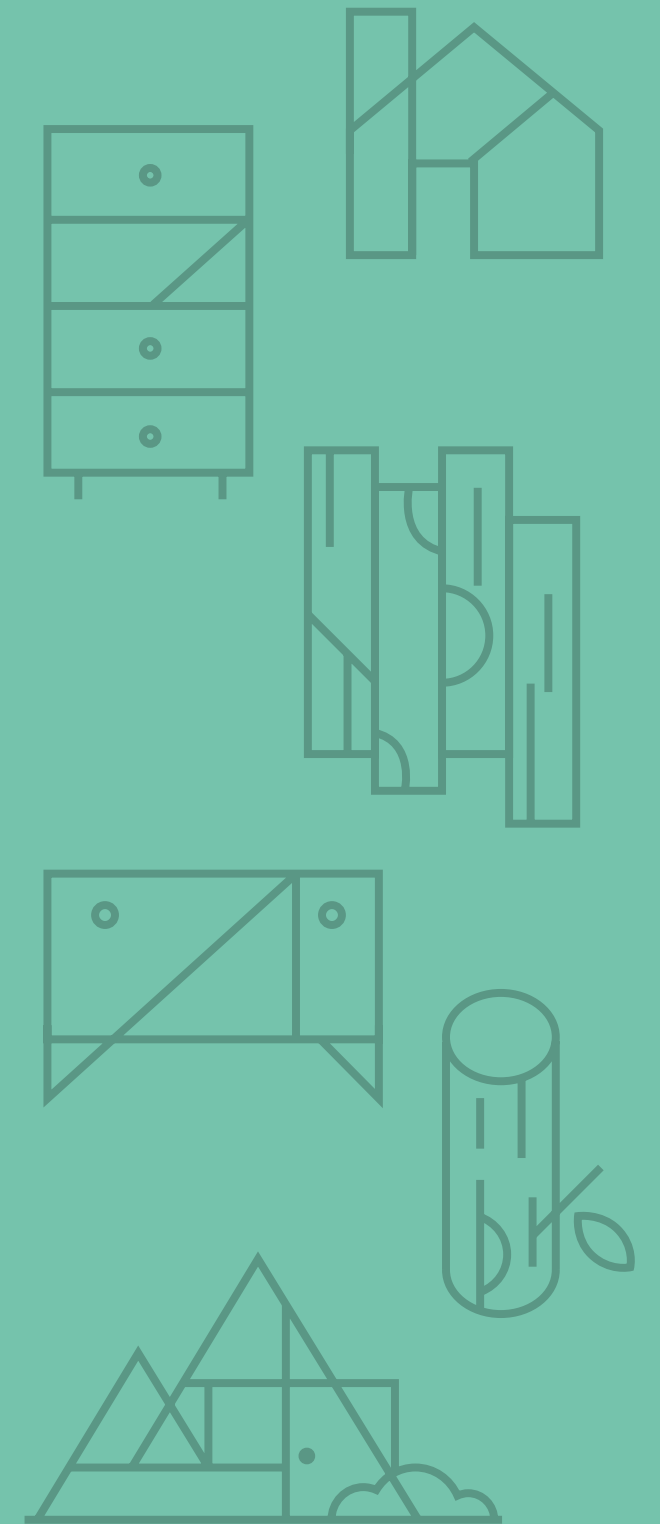



ENERGÍA

ARAUCO produce energía limpia y renovable a partir de biomasa forestal, que surge de ciclos virtuosos con la naturaleza desde hace ya más de 20 años. De esta forma, y considerando lo establecido en el Mecanismo de Desarrollo Limpio (MDL) del Protocolo de Kioto, la Compañía ha venido invirtiendo en capacidad de generación adicional por sobre el requerimiento usual de la industria.

ARAUCO se autoabastece de energía eléctrica y participa aportando los excedentes de sus plantas industriales a la matriz energética de muchos de los países en los que opera, siendo uno de los principales generadores de Energía Renovable No Convencional (ERNC) en Chile.

Con 8 plantas industriales y dos unidades de respaldo en Chile, cuenta con una capacidad instalada de 606 MW y de 219 MW para ser aportados al Sistema Eléctrico Nacional (SEN).

Asimismo, dispone de 2 plantas de generación en Argentina con una capacidad instalada de 82 MW y de 8 MW para ser aportados a la matriz energética de ese país y tiene una planta en Uruguay con una capacidad instalada de 91 MW y de 50 MW para ser aportados a la matriz energética de Uruguay.



**CAPACIDAD DE
GENERACIÓN
DE ENERGÍA**



GENERACIÓN DE ENERGÍA E INYECCIÓN A LA MATRIZ ENERGÉTICA (EN MW)	NOMBRE/ PLANTA	CAPACIDAD INSTALADA MÁXIMA	POTENCIA MÁXIMA GENERADA	CONSUMO INTERNO	INYECCIÓN AL SEN
CHILE	ARAUCO	127	105	81	24
CHILE	BIOENERGIA VIÑALES	41	31	9	22
CHILE	CHOLGUAN	29	28	15	13
CHILE	CONSTITUCION	40	30	22	8
CHILE	HORCONES (TURBINA DIESEL Y GAS)	24	24	-	24
CHILE	LICANCEL	29	20	14	6
CHILE	NUEVA ALDEA I	30	28	14	14
CHILE	NUEVA ALDEA II (TURBINA DIESEL)	10	10	-	10
CHILE	NUEVA ALDEA III	136	100	63	37
CHILE	VALDIVIA	140	115	54	61
ARGENTINA	PUERTO PIRAY	38	30	16	15
ARGENTINA	ESPERANZA	44	44	44	-
URUGUAY	MONTES DEL PLATA (50%)	91	90	39	50
TOTAL GENERAL		779	655	371	284

PROYECTOS DE REDUCCIÓN DE EMISIONES DE GEI

Durante el año 2021, la producción de excedentes de energía comercializados por ARAUCO en Chile representó aproximadamente un 1% de la generación total del SEN, y su potencia instalada representó un 1% del total de la del sistema en el mismo período.

ARAUCO cuenta con un plan de desarrollo de proyectos de generación Eólicos de unos 1.000 MW de potencia instalada en terrenos propios de la Compañía. Esto significa el aporte de energía limpia que contribuye en la descarbonización de la matriz energética del país, en momentos en que el país requiere del aporte de centrales de este tipo, como es el caso del Parque Eólico Viento Sur, ubicado en la comuna de Arauco.

ARAUCO ha contribuido históricamente a combatir el cambio climático, y lo hace certificando la reducción de emisiones de los proyectos de cogeneración a partir de biomasa residual de origen forestal en cinco plantas de generación en Chile y una en Uruguay (joint operation con Stora Enso). Estas plantas se encuentran registradas bajo estándares reconocidos internacionalmente, como el MDL (o CDM, por su sigla en inglés), y permiten reducir anualmente alrededor de 650 mil toneladas de CO₂. Adicionalmente, el proyecto de cogeneración de Viñales se encuentra registrado bajo el estándar "Verified Carbon Standard" (VCS).



HECHOS RELEVANTES ENERGÍA 2021

LOS EXCEDENTES DE ENERGÍA PRODUCIDO POR LAS PLANTAS DE ARAUCO PARA SER INYECTADO AL SISTEMA ELÉCTRICO NACIONAL TOTALIZARON 713 GWH EN EL AÑO, LO QUE SIGNIFICA **APROXIMADAMENTE UN 1% DE LA ENERGÍA** TOTAL INYECTADA AL SEN.

LAS VENTAS FÍSICAS TOTALES (INCLUYENDO VENTAS AL SEN Y A EMPRESAS RELACIONADAS DEL GRUPO ARAUCO) ALCANZARON A **1.367 GWH** RESULTANDO UN **0,3% MENOR** A LAS VENTAS DEL AÑO 2020, COMPARADAS SOBRE LA MISMA BASE.

CONTINUA EL DESARROLLO DEL PROYECTO PARQUE EÓLICO VIENTO SUR, UBICADO EN LA ZONA DE ARAUCO Y CONSISTENTE EN LA **INSTALACIÓN DE 43 AEROGENERADORES DE HASTA 5 MW** DE POTENCIA. EL AÑO 2021 EL PROYECTO SE ENCONTRABA EN LA ETAPA FINAL DE SU TRAMITACIÓN DE LA EVALUACIÓN DE IMPACTO AMBIENTAL EN EL SERVICIO DE EVALUACIÓN AMBIENTAL (SEA) Y FUE APROBADO EN MARZO DE 2022.

EN OCTUBRE DE 2021 CERTIFICÓ LAS EMISIONES DE 2019, ALCANZANDO NUEVAMENTE LA CARBONO NEUTRALIDAD. ACTUALMENTE, **SE TRABAJA EN RENOVAR DICHA CERTIFICACIÓN PARA EL AÑO 2020.**

EN EL PERIODO (2007-2021), ARAUCO HA CONTRIBUIDO EN UN **7,92%**

DE LA CERTIFICACIÓN DE REDUCCIÓN DE EMISIONES ACUMULADAS, BAJO LA CATEGORÍA PROYECTOS DE GENERACIÓN DE ENERGÍA A PARTIR DE BIOMASA RESIDUAL, REGISTRADOS A NIVEL MUNDIAL BAJO EL ESTÁNDAR MDL (MECANISMO DE DESARROLLO LIMPIO). ELLO REPRESENTA LA EMISIÓN DE **4,5 MILLONES DE CERTIFICADOS DE REDUCCIÓN DE EMISIONES (CERS)** DE DICHO ESTÁNDAR.

EN 2021 FUERON VENDIDOS

1,05

MILLONES DE CERS A DISTINTAS ORGANIZACIONES PARA COMPENSAR SUS EMISIONES EN EL MERCADO VOLUNTARIO. ADICIONALMENTE, SE VENDIERON

0,452

MILLONES DE UNIDADES VERIFICADAS DE CARBONO (VCUS). ÉSTOS CONSTITUYEN UN SEGUNDO TIPO DE CERTIFICADOS DE REDUCCIÓN DE EMISIONES BAJO EL INTERNACIONALMENTE RECONOCIDO ESTÁNDAR VERRA. DICHOS VCUS FUERON GENERADOS A PARTIR DEL PROYECTO DE LA PLANTA DE COGENERACIÓN DE VIÑALES.

arauco

LA CONVENCION MARCO DE NACIONES UNIDAS PARA EL CAMBIO CLIMÁTICO (UNFCCC POR SUS SIGLAS EN INGLÉS) APROBÓ EL SEGUNDO PROCESO DE VERIFICACIÓN (PERÍODO 2017-2018) DEL PROYECTO "PUNTA PEREIRA BIOMASS POWER PLANT" DE ESTA FORMA, SE EMITIERON 164.029 CERS, EN URUGUAY.

LA UNFCCC APROBÓ LA SOLICITUD DE REVALIDAR LOS PROYECTOS DE REDUCCIÓN DE EMISIONES TRUPÁN, NUEVA ALDEA FASE 1, VALDIVIA Y HORCONES, EN CHILE, PARA MANTENERLOS REGISTRADOS BAJO EL ESTÁNDAR MDL DEL PROTOCOLO DE KYOTO. ESTAS APROBACIONES EXTIENDEN EL PERÍODO DE ACREDITACIÓN DE LOS PROYECTOS HASTA 2028, CON UN POTENCIAL DE REDUCCIÓN DE EMISIONES EN TORNADO A 437.000 CERS ANUALES.



FORESTAL

En un contexto de demanda creciente por madera, intensificar su uso para generar estos productos es un factor clave para el desarrollo sustentable, ya que este material destaca frente a otros por su productividad y baja huella de carbono. Sin embargo, esto debe ir de la mano con la conservación de los servicios ecosistémicos que entregan las plantaciones y bosques nativos.

De esta manera, considerando que los árboles son la materia prima de todos sus productos, ARAUCO gestiona su patrimonio forestal en Chile, Argentina, Brasil y Uruguay bajo prácticas de Manejo Forestal Responsable, y sus procesos de producción son certificados bajo los más exigentes estándares ambientales, sociales y económicos a nivel mundial.



HECHOS RELEVANTES FORESTAL 2021

PLANTACIÓN DE
50,4
MIL
HECTÁREAS



COSECHA DE
59,6
MIL HECTÁREAS

20,9
MILLONES DE M³
DE ROLLIZOS



IMPLEMENTACIÓN DEL MODELO DE GESTIÓN FORESTAL “PAISAJES PRODUCTIVOS PROTEGIDOS” EN CHILE, CON EL OBJETIVO DE SEGUIR INCORPORANDO LA SOSTENIBILIDAD, COMBINANDO LAS NECESIDADES DE ABASTECIMIENTO INDUSTRIAL CON EL RESGUARDO DE LOS SERVICIOS ECOSISTÉMICOS BAJO UNA MIRADA SOCIAL Y AMBIENTAL A ESCALA DE PAISAJE.

VENTA DE ACTIVOS FORESTALES EN CHILE, QUE COMPRENEN

80.489

HECTÁREAS TOTALES,
DE LAS CUALES

61.742

SON PRODUCTIVAS, A IMPORTANTE ADMINISTRADORA DE FONDOS INTERNACIONAL POR UN MONTO DE US\$ 385,5 MILLONES.

INICIO DE PROYECTO DE **COSECHA TERRESTRE DE CIMA**, EL CUAL SE COMPLEMENTA CON LA FAENA ÁREA DE CIMA Y LOS PROCESOS DE FORMACIÓN EN OPERACIONES SEGURAS, PRODUCTIVAS Y DE CALIDAD.

COMPRA A STORA ENSO AMSTERDAM B.V. (“STORA ENSO”), EMPRESA SUECO FINLANDESA, DE TODAS SUS ACCIONES EN ARAUCO FLORESTAL ARAPOTI S.A. (“AFA”) EN BRASIL, LAS CUALES CORRESPONDEN A UN **20% DEL CAPITAL SOCIAL**. PREVIO A ESTA TRANSACCIÓN, ARAUCO YA ERA DUEÑA DEL **80% DE LAS ACCIONES** DE LA COMPAÑÍA. AFA ES UNA COMPAÑÍA FORESTAL CONSTITUIDA BAJO LA LEY BRASILEÑA, CON APROXIMADAMENTE **49.000 HECTÁREAS** DE TIERRA FORESTAL, DE LAS CUALES **28.000 HECTÁREAS** SE ENCUENTRAN PLANTADAS, LOCALIZADAS EN PARANÁ, BRASIL.



Los árboles, tanto nativos como plantaciones, representan una de las estrategias más potentes que tenemos a mano para avanzar en la mitigación del cambio climático, por su capacidad de absorber dióxido de carbono y transformarlo en oxígeno. Además, un manejo responsable de las plantaciones reduce la presión sobre los bosques nativos, entendiendo que la deforestación y la degradación de estos bosques representan un 20% de las emisiones mundiales de CO₂.

ARAUCO cuenta con un patrimonio forestal de 1,6 millones de hectáreas en Chile, Argentina, Brasil y Uruguay. Dentro de este patrimonio, el 30% es bosque nativo y zonas de protección y conservación de alto valor social y ambiental, el cual es debidamente protegido y conservado para las futuras generaciones.



**DISTRIBUCIÓN
DEL PATRIMONIO
FORESTAL
POR USO**

POR USO (EN HECTÁREAS A DICIEMBRE DE 2021)	PINO	EUCALIPTO	OTRAS ESPECIES	POR PLANTAR	NATIVO	OTROS USOS	TOTAL GENERAL
CHILE	429.121	183.028	1.823	60.602	280.273	54.133	1.008.979
ARGENTINA	91.335	19.390	19.675	9.291	119.428	5.215	264.334
BRASIL	52.556	61.280	198	11.689	77.979	7.672	211.375
URUGUAY	151	85.863	325	3.907	4.930	40.968	136.144
TOTAL GENERAL	573.162	349.561	22.021	85.489	482.611	107.989	1.620.833



DESEMPEÑO FINANCIERO

En 2021, el EBITDA ajustado fue de US\$ 2.493 millones, un 133% mayor a lo registrado en 2020. Asimismo, la utilidad de la Compañía fue de US\$ 1.032 millones, un aumento de US\$ 1.006 millones comparado con los US\$ 25 millones de 2020. Esto se debe, principalmente, a un incremento en los precios promedio de venta de celulosa y maderas.

A su vez, el valor económico generado de ARAUCO en 2021 fue de US\$ 6.625 millones y el distribuido fue de US\$ 5.230, lo que significa que la generación de ingresos fue mayor que la distribución de estos. De ellos, el 55% es explicado por los costos operacionales y el 25%, por el pago a proveedores de capital.



(EN MILLONES DE US\$)

INDICADORES
FINANCIEROS
Y VALOR
ECONÓMICO
GENERADO &
DISTRIBUIDO



INDICADORES
FINANCIEROS

VENTAS	5.329	4.733	6.350
EBITDA	1.147	1.072	2.493
MARGEN EBITDA	22%	23%	39%
UTILIDAD NETA	62	25	1.032
DEUDA FINANCIERA	6.050	6.194	5.581
DEUDA FINANCIERA NETA	4.490	5.129	4.570
COSTOS FINANCIEROS	274	268	220
INVERSIONES	1.350	1.852	1.543
DEUDA NETA/EBITDA	3,9	4,8	1,8
EBITDA/INTERESES	4,2	4,0	11,3

VALOR
ECONÓMICO
GENERADO Y
DISTRIBUIDO

INGRESOS TOTALES	5.329	4.733	6.350
VENTAS NETAS	33	29	33
INGRESOS POR INVERSIONES FINANCIERAS	6	30	242
INGRESOS POR VENTAS DE ACTIVOS FÍSICOS E INTANGIBLES	5.368	4.792	6.625
VALOR ECONÓMICO GENERADO	569.438	569.438	569.438
COSTO OPERACIONAL/ COSTO DE PRODUCCIÓN*	3.053	2.618	2.859
PAGO DE PROVEEDORES DE CAPITAL	1178	789,6	1.288
SALARIOS Y BENEFICIOS	628	598	671
IMPUESTOS**	535	42	403
INVERSIONES EN LA COMUNIDAD ***	10	15	10
VALOR ECONÓMICO DISTRIBUIDO	5.404	4.062	5.230
VALOR ECONÓMICO RETENIDO	-36	730	1.394

* CORRESPONDE A LOS COSTOS DE
VENTA NETO DE DEPRECIACIÓN
Y SALARIOS

** CONSIDERA LOS GASTOS
POR IMPUESTOS A LAS GANANCIAS

*** CONSIDERA DONACIONES,
APORTES Y BECAS



PROYECTOS E INVERSIONES 2021

CADENA DE SUMINISTRO

En 2021, la Compañía invirtió US\$ 1.543 millones, siendo el principal proyecto el de la Modernización y Ampliación de Planta Arauco (MAPA), en Chile. Asimismo, cuenta con una serie de proyectos de inversión, como el proyecto de Vigas Laminadas HILAM en Chile.

ARAUCO cuenta con proveedores que impactan toda su cadena de valor, asociados a servicios, insumos, materiales y repuestos.

Por otro lado, con el fin de contribuir al desarrollo social y económico de las regiones donde se encuentran sus operaciones, ARAUCO cuenta con proveedores de las zonas donde la Compañía tiene operaciones forestales e industriales, quienes suministran productos y servicios de calidad, tales como insumos, repuestos, equipamiento, materias primas y algunos servicios. Durante 2021, las compras a proveedores nacionales alcanzaron US\$ 3.966 millones en todos los países donde opera y en Chile US\$ 716 millones fueron pagados a pymes.



PROVEEDORES

	CHILE	ARGENTINA	BRASIL	MÉXICO	NORTE AMÉRICA	TOTAL GENERAL
PROVEEDORES TOTALES	5.675	1.763	3.289	1.844	2.473	14.879
MILLONES DE US\$ PAGADOS 2021	2.802	343	466	121	526	4.257
PROVEEDORES NACIONALES	5.170	1.544	3.215	1.717	2.427	14.073
MILLONES DE US\$ PAGADOS A PROVEEDORES NACIONALES 2021	2.635	302	404	102	523	3.966
PROVEEDORES PYME	2.804	ND	ND	ND	ND	2.804
MILLONES DE US\$ PAGADOS A PROVEEDORES PYMES 2021	716	ND	ND	ND	ND	716
PROVEEDORES CRÍTICOS	32	22	32	8	18	112
MILLONES DE US\$ PAGADOS A PROVEEDORES CRÍTICOS 2021	315	61	177	29	198	780



BIOFOREST: CIENCIA & NATURALEZA PARA EL FUTURO

La innovación es parte esencial de la estrategia de ARAUCO. La combinación de ideas, tecnología, optimización de procesos, creatividad y emprendimientos permite desarrollar nuevas y mejores soluciones para las necesidades de las personas e iniciativas que buscan la sostenibilidad social y ambiental.

Desde hace 30 años, ARAUCO cuenta con un centro de investigación que desarrolla y aplica las mejores tecnologías para maximizar la productividad del recurso forestal e industrial, desarrollando investigación sobre procesos para las áreas Forestal, Celulosa y Maderas, en los distintos países donde opera.

En este centro trabajan más de 100 personas, de las cuales 54 se desempeñan en laboratorios de biotecnología e industrial, cumpliendo una labor fundamental para soportar la investigación. Asimismo, cuenta con más de 50 investigadores destacados que lideran proyectos de investigación aplicada y una red tecnológica de colaboración abierta con expertos en distintas áreas, además de participación en una serie de organizaciones nacionales e internacionales, las cuales están a la vanguardia en el conocimiento científico forestal industrial.



HECHOS RELEVANTES BIOFOREST 2021

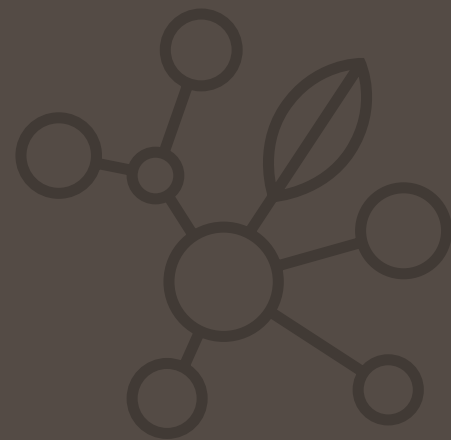

FORESTAL

INICIO DE LA IMPLEMENTACIÓN DEL PROGRAMA INTERNACIONAL DE HÍBRIDOS DE EUCALIPTOS, CON LA PARTICIPACIÓN DE CHILE, ARGENTINA, BRASIL Y URUGUAY.

ESTUDIO SOBRE EMISIONES DE GHG ASOCIADAS A INCENDIOS FORESTALES FUE APROBADO POR EL MINISTERIO DE MEDIO AMBIENTE Y EL EQUIPO DEL INVENTARIO NACIONAL DE GASES DE EFECTOS INVERNADEROS.

SE ESTABLECE EN TERRENO EL PRIMER ENSAYO CON PLANTAS DE EUCALIPTOS POLIPLOIDES, GENERADAS EN UN PROYECTO CON EL CENTRO DE BIOTECNOLOGÍA DE LA UNIVERSIDAD DE CONCEPCIÓN Y SE INICIA SEGUNDA FASE DE DESARROLLO CLONAL DE HÍBRIDOS DE EUCALIPTOS PARA ARAUCO BRASIL.

LABORATORIO DE BIOFOREST GENERA MÁS DE 300 NUEVOS CLONES EMBRIOGÉNICOS DE PINO RADIATA PARA ENSAYOS DE TERRENO Y PRODUCE MÁS DE 30 MIL PLANTAS CLONALES, PARA LA GENERACIÓN DE PLANTAS MADRES EN LOS VIVEROS DE ARAUCO.

GENERACIÓN DE INFORMES DE CAPTURAS Y EMISIONES DE CARBONO DE LOS AÑOS 2019 Y 2020 APORTANDO A LA VERIFICACIÓN DE LA CARBONO NEUTRALIDAD DE ARAUCO.

DOS PUBLICACIONES CIENTÍFICAS SOBRE PRODUCTIVIDAD DE SITIO EN REVISTAS DE ALTO IMPACTO, JUNTO A ACADÉMICOS DE UNIVERSIDADES CHILENAS Y EXTRANJERAS.

ESTUDIO DEL EFECTO DEL IMPACTO DE LA MAQUINARIA DE COSECHA EN LA PRODUCTIVIDAD FUTURA DE LOS PREDIOS, A PARTIR DEL ESTUDIO CON GPS Y LIDAR EN MÁS DE 20 MIL HECTÁREAS DEL PATRIMONIO.

VALIDACIÓN, UTILIZANDO INFORMACIÓN LIDAR, DE LOS RESULTADOS DE MODELO DE PRODUCTIVIDAD FORESTAL BASADO EN PROCESOS, COMO BASE PARA LA TOMA DE DECISIONES SILVÍCOLAS.

CUATRO PUBLICACIONES EN HIDROLOGÍA FORESTAL MOSTRANDO LA RELACIÓN QUE EXISTE ENTRE PLANTACIONES Y AGUA, INVESTIGACIÓN QUE BIOFOREST VIENE REALIZANDO DESDE EL AÑO 2008.

IMPLEMENTACIÓN EN SISTEMA ARAUCARIA DE DISTINTOS MODELOS PARA APOYAR LA TOMA DE DECISIONES SILVÍCOLAS.

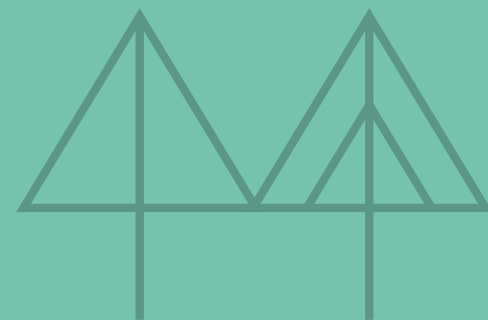

CELULOSA

DESARROLLO DE MODELOS Y ANÁLISIS DE CARACTERIZACIÓN DE MADERA, PARA APOYAR LA EVALUACIÓN DE DISTINTOS ESCENARIOS OPERACIONALES.

INICIO DE FASE OPERACIÓN DE APLICACIÓN DE ENMIENDA EN SUELOS FORESTAL DE LA ZONA DE CONSTITUCIÓN.

DESARROLLO E IMPLEMENTACIÓN DE ESTRATEGIA DE RIEGO CON EFLUENTE INDUSTRIAL EN PLANTA CELULOSA LICANCEL.

INICIO DE MODELACIÓN HIDROLÓGICA DE LOS RIOS CARAMPANGUE, CRUCES E ITATA CON EL FIN DE MODELAR LOS CAUDALES A FUTURO BAJO DIFERENTES ESCENARIOS DE CAMBIO CLIMÁTICO.



MADERAS

DESARROLLO DE PRUEBAS EN PLANTA PILOTO PARA ADHESIVO SUSTENTABLE PARA TABLEROS DE MDF, QUE GENERAN LAS BASES PRELIMINARES PARA PRUEBAS INDUSTRIALES.

VALIDACIÓN A ESCALA PILOTO-COMERCIAL DE LA EFICACIA DE EUCALIPTO PARA EL CONTROL DE ESCOLÍTIDOS Y DESARROLLADO PRIMER MODELO DE ESTIMACIÓN TEMPORAL DEL NIVEL DE CONTAMINACIÓN EN PLANTAS INDUSTRIALES.

DESARROLLO DE ESTUDIOS EN LABORATORIO Y PRUEBAS INDUSTRIALES DE FORMA EXITOSA, QUE CONFIRMAN Y PERMITEN LA DISMINUCIÓN Y REEMPLAZO DE RESINAS SINTÉTICAS.

IMPLEMENTACIÓN EN TODAS LAS PLANTAS DE TABLEROS DE MELAMINA EN MÉXICO, ARGENTINA Y BRASIL, EL USO DE NANOPARTÍCULAS DE COBRE COMO PRODUCTO ANTIMICROBIAL.





NUESTROS PRODUCTOS

ARAUCO utiliza marcas para categorías relevantes de producto-mercado, todas ellas respaldadas por la marca corporativa ARAUCO, con el objetivo de ser reconocido en el mercado como un especialista en los segmentos relevantes y facilitar los procesos de los clientes (ver www.arauco.com).

ETIQUETADO DE PRODUCTOS

Los procesos de etiquetado y comunicación de marketing siguen tanto la normativa de los países de origen como la de los de destino.

Los productos de ARAUCO además cuentan con diversas certificaciones, de acuerdo con las necesidades de los clientes en cada mercado y para los distintos productos, los cuales son etiquetados según los requerimientos de cada una de estas.



CELULOSA

arauco
CELULOSA

arauco
BKP

arauco
EKP

arauco
FLUFF

arauco | CREATE
Sustainable Fiber

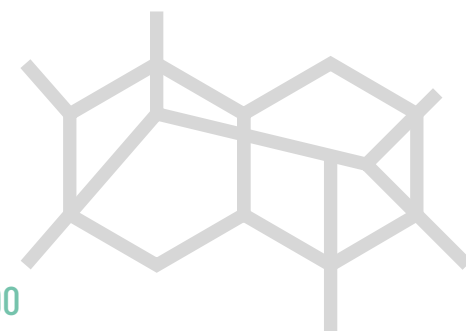

MADERAS

arauco
Silver Star / 明星 BKP

arauco
Bright Star / 明星 EKP

arauco
Gold Star / 金星 UKP

arauco
Soil Star / 土星 UKP FC

arauco
Wood Star / 木星 APSA BKP

arauco
UKP

arauco
PULP

arauco
PBO

arauco
CHOLGUAN

arauco
MDP

arauco
MSD

arauco
LUMBER

arauco
ULTRA PB

arauco
COLOR

arauco
DURAFLAKE

arauco
MOULDING

arauco
TRUPAN

arauco
FIBREX

arauco
READYWALL

arauco
BRILLO PREMIUM

arauco
MOLDURAS

arauco
MELAMINA

arauco
MELAMINE

arauco
DECOFAZ

arauco
DUROLAC

arauco
MDF

arauco
SUPER MDF

arauco

PRISM

VESTO
arauco

FAPLAC
melamina

ARAUCOPLY

HILAM
arauco

PRIMELINE
arauco

**TABLE
RED**
arauco



NUEVOS PRODUCTOS

+ LANZAMIENTO AL MERCADO DE LA PROTECCIÓN ANTIMICROBIANA PARA TODAS NUESTRAS MELAMINAS.

+ EN CHILE, VESTO LANZÓ 12 NUEVOS DISEÑOS BAJO EL CONCEPTO BALANCE, ACOMPAÑADO DE 2 NUEVOS PLATOS: VELVET (SUPER MATE) Y SYNCHRO (TEXTURA PORO SINCRÓNICO, UNA NUEVA TECNOLOGÍA DESARROLLADA EN LA REGIÓN).

+ EN BRASIL, LANZAMIENTO DE DOS COLECCIONES: "HABITAT" (CON 5 PATRONES NUEVOS) Y "FUNDAMENTAL" (CON 9 PATRONES NUEVOS).



SATISFACCIÓN AL CLIENTE

Todos los negocios de ARAUCO han desarrollado Sistemas de Gestión de Reclamos con el fin de dar respuestas a los requerimientos de los clientes. Los métodos van desde líneas telefónicas hasta contactos directos.

Todo se gestiona a través de sistemas estandarizados que permiten hacer seguimiento y mejorar operaciones, productos y servicios, ya sea a través de mejora continua o como medio de formulación de planes anuales.



HECHOS RELEVANTES SATISFACCIÓN CLIENTES

EN CHILE, SE LLEVÓ A CABO UNA ENCUESTA DE SATISFACCIÓN A DISTRIBUIDORES Y UNA ENCUESTA DE SATISFACCIÓN DE CLIENTES EN CHILE, LA CUAL MOSTRÓ QUE EL NIVEL GENERAL DE SATISFACCIÓN ES DE



OTRO ASPECTO QUE DESTACA ES LA CALIDAD DE LOS PRODUCTOS, LA CUAL FUE EVALUADA CON UN

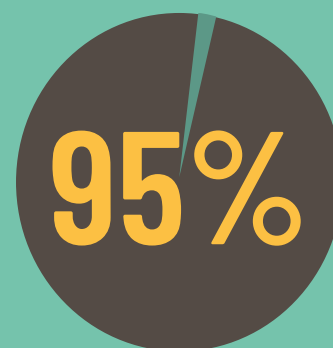

DE NIVEL DE SATISFACCIÓN.

EN NORTEAMÉRICA, SE APLICÓ UNA ENCUESTA, OBTENIÉNDOSE UN RESULTADO DE SATISFACCIÓN DEL CLIENTE DEL 80%, CON 20 CATEGORÍAS QUE TENÍAN UN PUNTAJE DE SATISFACCIÓN DEL CLIENTE DEL 75% O SUPERIOR.

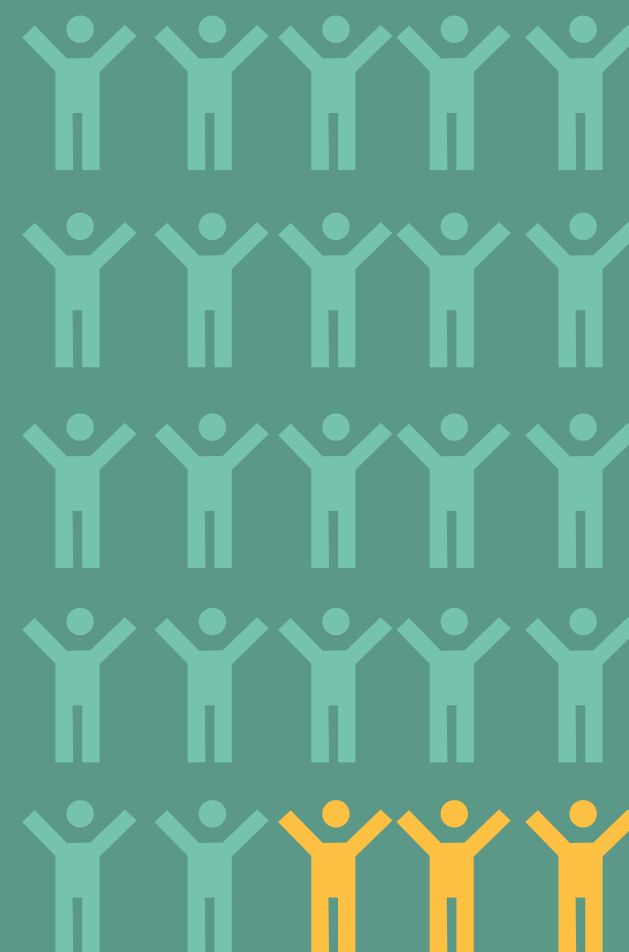

EN ARGENTINA Y BRASIL, A FINES DEL 2021 SE LLEVÓ A CABO UNA ENCUESTA DE SATISFACCIÓN A LOS CLIENTES, CUYOS RESULTADOS AÚN ESTÁN SIENDO PROCESADOS.

EN MÉXICO, SE REALIZARON ENTREVISTAS A PROFUNDIDAD CON DISTRIBUIDORES Y CLIENTES DE ESPECIFICACIÓN Y ENCUESTAS EN PUNTOS DE VENTA A CLIENTES DE CANAL TABLED Y CANAL ESPECIALISTA, CON EL FIN DE PODER GENERAR ESTRATEGIAS ENFOCADAS A ATENDER ESOS PUNTOS.



RELACIONAMIENTO CON CLIENTES



En 2021, ARAUCO continuó trabajando el desarrollo de plataformas online para conectar con los clientes.

En Chile se lanzó arauconline.com, plataforma de venta en línea de nuestros productos que cuenta con un nuevo optimizador de cortes de clase mundial, además de nuevos módulos de la clase maestra, y se sumaron nuevos clientes a e-stock, la plataforma de venta de saldos a distribuidores. Asimismo, se continuó con el plan de capacitaciones a clientes finales y distribuidores en formato online.

En México se dio fuerte impulso a retomar el programa de capacitaciones a clientes, clientes de clientes y personal de mostrador. Se impartieron 197 capacitaciones durante 2021, siendo 64% en línea y 36% en formato presencial.

En Argentina se trabajó fuertemente en fidelizar la base de clientes online, la que asciende a 16.100 personas.

En Norteamérica se continuó mejorando el portal web para clientes, agregando ca-

racterísticas adicionales que facilitan a los clientes hacer negocios con ARAUCO, como es el caso del seguimiento de los pedidos de productos importados de América del Sur, el acceso al historial de compras y los envíos de pedidos nacionales, y la capacidad de ver un estado de cuenta detallado y descargar copias en PDF de documentos.

Respecto de la presencia de ARAUCO en ferias del sector, la Compañía participó en la Feria de Capacitación Sodimac y semana de la madera en Chile; Expo Tecnomueble y Expo Obra Blanca en México; la 3ª versión del Concurso “Diseño Mobiliario” en conjunto con la Universidad de Toulouse, en Perú; CASACOR, una de las ferias más importantes en Brasil; y en las ferias y convenciones de AWFS (Association of Woodworking and Furnishings Suppliers), WMA (World Millwork Alliance), NBMDA (North American Building Material Distribution Association), NAWLA (North American Wholesale Lumber Association), y LBM (Lumber and Building Materials) Expo en Norteamérica.



04

**PERSONAS
DE EXCELENCIA**



PERSONAS DE EXCELENCIA



PARA PODER CONCRETAR LOS OBJETIVOS ESTRATÉGICOS Y OBTENER RESULTADOS SOSTENIBLES, **LOS TRABAJADORES DE ARAUCO CUMPLEN UN ROL FUNDAMENTAL**. PARA LOGRAR ESTO, LA COMPAÑÍA PONE LA SEGURIDAD Y SALUD OCUPACIONAL COMO PRIMERA PRIORIDAD; TRABAJA PARA PROMOVER EL DESARROLLO DE TODOS QUIENES FORMAN PARTE DE ARAUCO, Y BUSCA GENERAR AMBIENTES DE CONFIANZA, EQUIPOS EMPODERADOS Y LÍDERES CON CAPACIDADES QUE LOS POTENCIEN.

EN ESTE SENTIDO, PROCESOS COMO LA **ATRACCIÓN, SELECCIÓN, FORMACIÓN Y GESTIÓN DEL DESEMPEÑO**, ENTRE OTROS, SON CLAVES PARA ALCANZAR LOS DESAFÍOS FUTUROS.

A DICIEMBRE DE 2021,
LA COMPAÑÍA CONTABA
CON UN TOTAL DE
18.124
TRABAJADORES Y
DIO EMPLEO A
19.984
COLABORADORES
A TRAVÉS DE
779
EMPRESAS
CONTRATISTAS

DOTACIÓN Y ESTADÍSTICA DE TRABAJADORES Y EMPRESAS CONTRATISTAS

DOTACIÓN

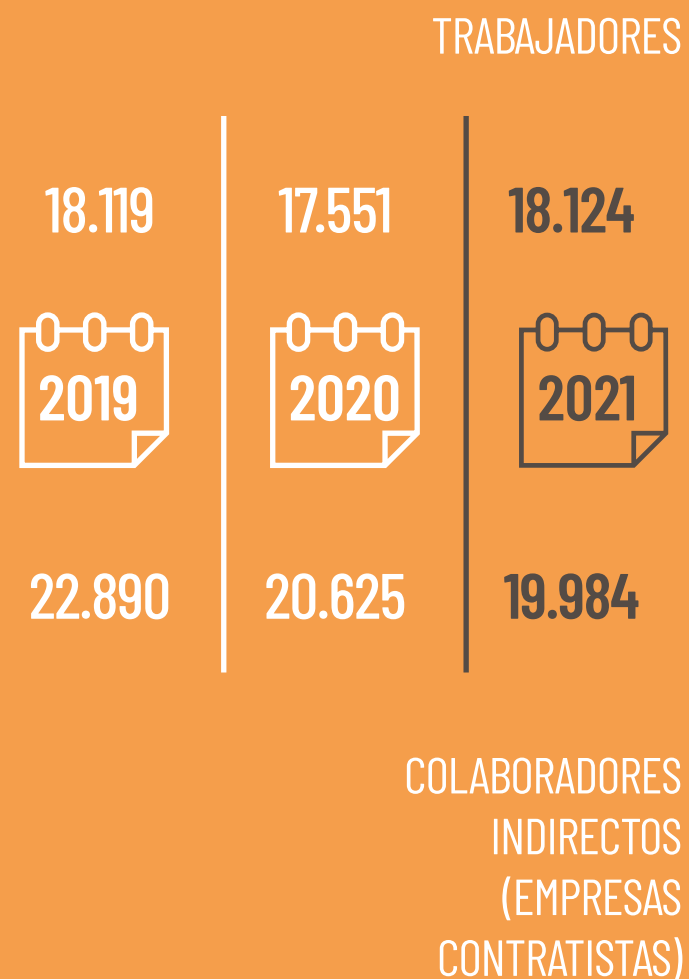

TRABAJADORES DE ARAUCO POR SEXO

	2019		2020		2021	
	MUJERES	HOMBRES	MUJERES	HOMBRES	MUJERES	HOMBRES
EJECUTIVOS	67	430	68	430	69	421
PROFESIONALES Y TÉCNICOS	1.294	3.905	1.357	4.170	1.346	3.769
TRABAJADORES	1.230	11.193	943	10.583	976	11.543
TOTAL	2.591	15.528	2.368	15.183	2.391	15.733

TRABAJADORES DE ARAUCO POR TIPO DE CONTRATO Y POR PAÍS

	HOMBRES		MUJERES		TOTAL	
	INDEFINIDO	PLAZO FIJO	INDEFINIDO	PLAZO FIJO	INDEFINIDO	PLAZO FIJO
CHILE	8.810	377	1.300	72	10.110	449
ARGENTINA	1.447	199	156	17	1.603	216
BRASIL	2.548	15	313	1	2.861	16
MÉXICO	642	0	117	0	759	-
NORTEAMÉRICA	1.246	0	209	0	1.455	-
OTROS	448	1	205	1	653	2
TOTAL	15.141	592	2.300	91	17.441	683

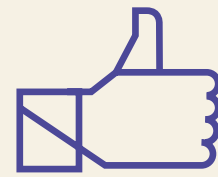

“EN MATERIA DE **GESTIÓN DE PERSONAS**, DURANTE 2021, LA COMPAÑÍA SE ENFOCÓ EN CONTRIBUIR A LA VISIÓN GLOBAL DE ARAUCO, TRABAJANDO PARA ATRAER A LOS MEJORES, FORTALECER SUS HABILIDADES MEDIANTE PLANES DE FORMACIÓN TEÓRICO-PRÁCTICOS Y CONSOLIDAR SU DESARROLLO A TRAVÉS DE LA **GESTIÓN DEL DESEMPEÑO**, RELEVANDO LA IMPORTANCIA DE UNA GESTIÓN CONTINUA Y OPORTUNA.

ADICIONALMENTE, IMPLEMENTÓ UNA NUEVA MODALIDAD DE ENCUESTA DE CLIMA ORGANIZACIONAL, LA CUAL FUE REDISEÑADA PARA ENTREGAR UNA MEJOR EXPERIENCIA A LOS TRABAJADORES Y OBTENER INFORMACIÓN QUE AGREGUE VALOR A LA GESTIÓN Y **FORTALECIMIENTO DE LOS EQUIPOS**”.

CHARLES KIMBER
GERENTE DE PERSONAS
Y SUSTENTABILIDAD



COMPENSACIÓN & BENEFICIOS

ARAUCO otorga a sus trabajadores una renta y beneficios acordes al mercado, teniendo en cuenta el cumplimiento de los principios de equidad interna y competitividad externa. Además, considera las oportunidades de desarrollo de cada persona en relación con su desempeño, y define criterios uniformes dentro de principios éticos y técnicos de valorización de cargos, para la administración de las remuneraciones.

Anualmente, la Compañía revisa la estructura de compensaciones, buscando adecuar los niveles de renta con las dinámicas del mercado laboral de cada país considerando también el mérito de cada uno de los trabajadores, medido a través de su desempeño. Adicionalmente, cuenta con estándar de sueldo base que supera ampliamente el mínimo legal de acuerdo con las condiciones de cada uno de los países.

Por otro lado, la Compañía entrega a sus trabajadores un sistema de beneficios atractivo que apunta a mejorar su bienestar, los que varían de acuerdo al negocio, al país, y a la realidad de la zona de operación. Durante 2021, se desarrolló un proyecto de diagnóstico que incluyó la revisión de lo existente, incorporando la participación y mirada de los trabajadores respecto a lo que aún está pendiente. Los resultados de este proceso serán entregados e implementados durante 2022.

HECHOS RELEVANTES PERSONAS 2021

EJECUCIÓN DEL PROGRAMA DE FORMACIÓN **TRAINEE RAÍZ DE TALENTOS** EN EL NEGOCIO CELULOSA Y ENERGÍA EN CHILE, EL CUAL TIENE COMO PROPÓSITO PROVEER A TRAVÉS A DE LA FORMACIÓN TEMPRANA LAS CAPACIDADES DE ACUERDO CON LOS DESAFÍOS DE LOS NEGOCIOS A NIVEL GLOBAL.

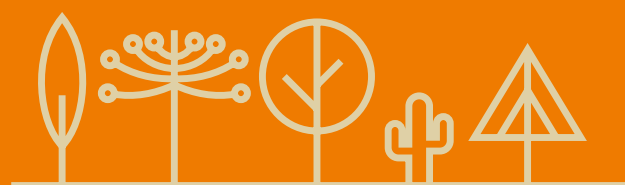

IMPLEMENTACIÓN DE LA POLÍTICA Y PLATAFORMA DE GESTIÓN DE PERSONAS **SUCCESS FACTORS** PARA LA ATRACCIÓN Y SELECCIÓN DE TALENTO EN BRASIL, EL CUAL PERMITE AVANZAR Y CONSOLIDAR LA VISIÓN DE LOS PROCESOS TRANSVERSALES CON UNA MIRADA GLOBAL EN ARAUCO.

IMPLEMENTACIÓN **PILOTO DE LA EVALUACIÓN 360°** EN DOS GERENCIAS DE LA COMPAÑÍA, HERRAMIENTA QUE PERMITIÓ INTEGRAR DISTINTAS MIRADAS, LEVANTAR TENDENCIAS Y PUNTOS DE VISTA SOBRE EL DESEMPEÑO DE LOS EVALUADOS, CONSIDERANDO LA EVALUACIÓN DE PARES, EQUIPO DIRECTO Y CLIENTES INTERNOS.



MODIFICACIÓN DE LA **ENCUESTA DE CLIMA LABORAL ANUAL**, PUNTUALMENTE, EN EL INSTRUMENTO Y EL SISTEMA DE APLICACIÓN, PARA QUE LAS PERSONAS, EQUIPOS Y LOS LÍDERES DE ARAUCO ENTREGARÁN SU OPINIÓN SOBRE VARIABLES CLAVE PARA TODOS Y A SU VEZ LOS RESULTADOS PERMITIRÁN HACER UNA MEJOR GESTIÓN EN TIEMPO Y OPORTUNIDAD.



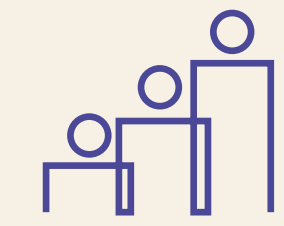

FORMACIÓN

La estrategia de la Compañía es impulsar el desarrollo de las personas, los equipos y la organización a través de programas y procesos que contribuyan a los objetivos estratégicos de los negocios. Para esto, se implementan metodologías de aprendizaje que aprovechan el conocimiento y las capacidades internas, a través de un ciclo de formación permanente y continuo. Algunas características fundamentales de estos programas de formación son el aprendizaje en el puesto de trabajo y contenidos basados en las problemáticas propias de cada negocio.

Por otro lado, la Compañía ha facilitado la empleabilidad permanente en cada proceso masivo de reestructuración, acompañando a las personas en su transición laboral (outplacement).

Durante el 2021, se capacitaron más de 4.469 trabajadores y dentro de los principales hitos destacan el inicio del Programa Raíz de Talentos, el cual busca atraer, contratar y formar Operadores e Ingenieros durante un período de entrenamiento que se extiende por un año para, posteriormente, ingresar a la operación. Es importante destacar la paridad de este programa, puesto que cuenta con un 51% de mujeres en dichos cargos.

Por otro lado, la Compañía ha puesto especial énfasis en el desarrollo de una red de Tutores, la cual ha crecido notablemente, alcanzando un total 1.773 Tutores, los cuales apoyan en áreas de mantenimiento, operaciones, seguridad, medioambiente y mejora continua.

+200.000
HORAS DE
CAPACITACION
A TRABAJADORES.



HECHOS RELEVANTES FORMACIÓN 2021



LA RED DE TUTORES DEL INSTITUTO CAMPUS ARAUCO ALCANZÓ **119 TÉCNICOS DE MANTENCIÓN** DE LAS PLANTAS UBICADAS EN ARAUCO, NUEVA ALDEA, CHOLGUÁN Y CURANILAHUE.

EL PROGRAMA DE FORMACIÓN DUAL DESARROLLADO EN EL PROYECTO MAPA, EN EL CUAL **201 OPERADORES Y ANALISTAS** DE LAS PLANTAS DE CELULOSA NUEVA ALDEA Y ARAUCO TRANSFIRIERON SUS CONOCIMIENTOS A LOS OPERADORES EN ENTRENAMIENTO DE MAPA.

EN EL PROGRAMA CIMA DEL ÁREA FORESTAL, **12 TUTORES** TRANSFIRIERON SUS CONOCIMIENTOS EN SEGURIDAD, MEDIOAMBIENTE Y MEJORA CONTINUA A LOS TRABAJADORES EN ENTRENAMIENTO.

PROGRAMA OPERADOR TUTOR EN LA PLANTAS DE PANELES EN CHILE Y BRASIL, PARTICIPARON **54 OPERADORES** DE AMBOS PAÍSES, QUIENES ESTÁN TRANSFIRENDO SUS CONOCIMIENTOS EN EL PUESTO DE TRABAJO PARA NIVELAR O ENTRENAR REEMPLAZOS.

IMPLEMENTACIÓN DE **PROGRAMA DE FORMACIÓN PARA OPERADORES** EN BASE A PROYECTO OPERATION ADVANTAGE (OA) Y FINALIZACIÓN DE LAS MALLAS DE FORMACIÓN PARA ROL GENERAL DE MANTENCIÓN EN BASE A PROYECTO MAINTANCE ADVANTAGE (MA) EN CELULOSA.

FORMACIÓN DE CARGOS CRÍTICOS MEDIOAMBIENTALES Y DE CARGOS DEL ROL SUPERVISOR DE PRODUCCIÓN EN EL **DIPLOMADO DE CELULOSA Y DE MANTENCIÓN EN DIPLOMADO DE CONFIABILIDAD.**

TÉRMINO DEL PROGRAMA DE FORMACIÓN PARA PERSONAL DE MAPA, PROGRAMA QUE CAPACITÓ **420 PERSONAS** EN MODELO DE MANTENIMIENTO; **662 PERSONAS** EN ESTABILIZAR LA OPERACIÓN **1.169 PERSONAS** EN EL FORTALECIMIENTO DE LA GESTIÓN AMBIENTAL; Y **73 PERSONAS** EN EL DESARROLLO DE EQUIPOS DE EXCELENCIA.

FORMACIÓN DE **170 OPERADORES** Y SUS REEMPLAZOS DE CARGOS CRÍTICOS A TRAVÉS DE TUTORES INTERNOS EN LAS PLANTAS DE PANELES EN CHILE Y BRASIL.

IMPLEMENTACIÓN DE PROGRAMA DE FORMACIÓN DE BRECHAS EN **MECÁNICOS Y ELÉCTRICOS** DE LAS PLANTAS DE PANELES EN CHILE, EL CUAL ALCANZÓ A **66 PERSONAS.**

CONTINUACIÓN DE LA **FORMACIÓN DE OPERADORES EXPERTOS** PARA LA NIVELACIÓN DE CONOCIMIENTOS Y PREPARACIÓN DE REEMPLAZOS DE OPERADORES DE LAS PLANTAS DE ASERRADEROS, REMANUFACTURAS Y PLYWOOD EN CHILE, EL CUAL LLEGÓ A **200 PERSONAS.**

FORMACIÓN INTEGRAL DE **26 OPERADORES** QUE TOMARÁN EL DESAFÍO DE OPERAR LAS MÁQUINAS DE LA NUEVA PLANTA HILAM.

FORMACIÓN DE **322 TRABAJADORES** DE LAS OPERACIONES INTERNAS DE COSECHA (**CIMA**) EN FORESTAL E INICIO DEL PROCESO DE FORMACIÓN DE LA ESCUELA CONDUCTORES FORESTALES.

CONTINUACIÓN **PROGRAMA DE FORMACIÓN** SUPERVISORES DE OPERACIONES Y MANTENCIÓN A TRAVÉS DE TUTORES INTERNOS EN CHILE Y ARGENTINA, ALCANZANDO A **246 PERSONAS.**

EVALUACIÓN DE OPERADORES Y MANTENEDORES DE ARGENTINA **PARA LA DETECCIÓN DE BRECHAS DE FORMACIÓN.**

FORMACIÓN DEL **EQUIPO DE PROTECCIÓN** CORRESPONDIENTE A LA INTERNALIZACIÓN DE LA BRIGADA HELITRANSPORTADA, ALCANZANDO A **394 PERSONAS.**

FORMACIÓN **640 TRABAJADORES** EN TEMAS MEDIOAMBIENTALES Y **160 TRABAJADORES** EN RELACIONAMIENTO INTERCULTURAL.

CONTINUIDAD DEL PROGRAMA DE **NIVELACIÓN DE ESTUDIOS.**

PERSONAS
CAPACITADAS
Y HORAS DE
CAPACITACIÓN
2021



PERSONAS
CAPACITADAS

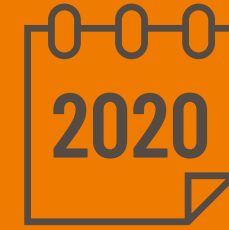

	HOMBRES		MUJERES	
EJECUTIVOS Y GERENTES	22		2	
PROFESIONALES Y TÉCNICOS	3.072		369	
OTROS TRABAJADORES	1.333		38	
TOTAL	4.427		409	

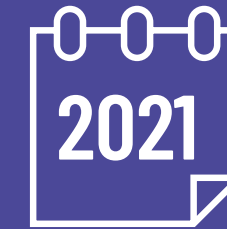

	HOMBRES		MUJERES	
EJECUTIVOS Y GERENTES	54		2	
PROFESIONALES Y TÉCNICOS	968		175	
OTROS TRABAJADORES	3.393		90	
TOTAL	4.429		267	

HORAS
CAPACITACIÓN

EJECUTIVOS Y GERENTES	274	18
PROFESIONALES Y TÉCNICOS	65.009	4.143
OTROS TRABAJADORES	26.328	295
HORAS TOTALES	91.611	4.456

EJECUTIVOS Y GERENTES	3.040	248
PROFESIONALES Y TÉCNICOS	38.935	7.342
OTROS TRABAJADORES	160.707	7.438
HORAS TOTALES	202.682	15.028

GESTIÓN DEL DESEMPEÑO

La gestión del desempeño es un factor clave en el desarrollo y crecimiento de los trabajadores. Está implementada en todos los países donde ARAUCO tiene operaciones, con las competencias que son clave para identificar y promover el talento, reconocer la gestión del año y abordar posibles brechas en las competencias requeridas para el futuro de la Compañía.

El proceso consta de una autoevaluación y una evaluación por parte de los líderes respecto del desempeño de sus equipos. Posteriormente, existe la etapa de calibración, cuyo objetivo es asegurar la consistencia de los criterios de evaluación entre los evaluadores de una misma área, finalizando el proceso con una retroalimentación.

DURANTE 2021

14.106

TRABAJADORES DE ARAUCO RECIBIERON EVALUACIÓN DE DESEMPEÑO.

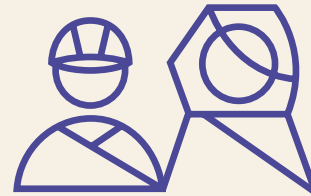

82

PUNTOS EN ENCUESTA DE CLIMA LABORAL, SUBIENDO 2 PUNTOS RESPECTO AL AÑO ANTERIOR.



SEGURIDAD, SIEMPRE LO PRIMERO.

TRABAJO EN EQUIPO, JUNTOS SOMOS MÁS.



COMPROMISO, TRABAJAMOS CON PASIÓN.



NUESTROS VALORES



EXCELENCIA E INNOVACIÓN, QUEREMOS SER MEJORES.

BUEN CIUDADANO, RESPETAMOS EL ENTORNO Y CREAMOS VALOR.



CULTURA ORGANIZACIONAL

La Compañía busca promover la cultura de “un solo ARAUCO” a través del modelamiento de los líderes, su involucramiento con los equipos y la consolidación de los procesos, políticas y programas con mirada global. La cultura se expresa, además, a través de los valores, los cuales se transmiten en los mensajes de los líderes y en cada uno de los trabajadores de ARAUCO.

SE UNIFICÓ PROCESO DE
EVALUACIÓN EN **BRASIL,**
MÉXICO, ARGENTINA
Y NORTEAMÉRICA.



HECHOS
RELEVANTES
**GESTIÓN DE
DESEMPEÑO**
2021



SE IMPULSÓ PROCESO DE **EVALUACIÓN DE DESEMPEÑO PARA EL ROL GENERAL EN PLANTA SAULT SAINT MARIE** EN CANADÁ, DONDE SE DESARROLLÓ EN BUEN TIEMPO Y FORMA, LOGRANDO ADHERIR LA CULTURA DE DESEMPEÑO ARAUCO EN CADA UNO DE LOS TRABAJADORES Y LÍDERES.

INCORPORACIÓN DE **GESTIÓN DE EVALUACIÓN 360°**, LA CUAL TIENE POR OBJETIVO CAPTURAR LA PERCEPCIÓN DE DISTINTOS EVALUADORES DE ACUERDO EL TIPO Y NIVEL DE INTERACCIÓN CON LOS EVALUADOS, ESTE PROCESO FUE PILOTEADO EN DOS ÁREAS DE LA COMPAÑÍA.

NÚMERO DE
PERSONAS
EVALUADAS

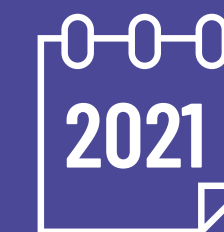

	HOMBRES		MUJERES	
EJECUTIVOS Y GERENTES	283		44	
PROFESIONALES Y TÉCNICOS	3.326		1.066	
OTROS TRABAJADORES	8.648		739	
TOTAL	12.257		1.849	

La Compañía propicia una comunicación abierta y oportuna, como un elemento clave para mantener a la organización alineada y comprometida con los nuevos desafíos y expresar la cultura organizacional deseada a través de sus valores corporativos.

La cultura organizacional de ARAUCO está presente día a día a través de los distintos encuentros, reuniones ampliadas y presentaciones realizadas por los líderes de la organización. Esta cultura también es reforzada constantemente en los distintos canales de comunicación como lo son la Intranet corporativa, Voces ARAUCO, correos electrónicos, pantallas, diarios murales y, especialmente, a través de presentaciones en vivo y vía streaming a cargo de los principales líderes de la Compañía.

Además, se promueve el involucramiento y el compromiso de los trabajadores con la Compañía y con los resultados de su trabajo a través de encuentros ampliados impulsados por los líderes y gerentes de Plantas, jornadas de mejora continua, programas de becas para trabajadores e hijos de trabajadores, diversos concursos realizados en los medios internos de comunicación de ARAUCO, el modelo SSO “Juntos por una vida mejor” que hace que los trabajadores sean protagonistas de su seguridad, la encuesta de clima organizacional y los procesos de diálogo impulsados en ARAUCO.

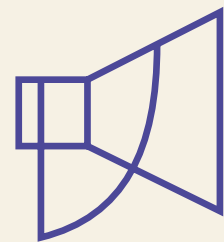

CLIMA ORGANIZACIONAL

El clima organizacional permite saber cómo están las personas en ARAUCO e identificar oportunidades de mejora y fortalezas en la relación con su entorno laboral.

El año 2021 se decidió transformar la manera de medir el Clima Organizacional, con el objetivo de potenciar la agilidad, experiencia y pertinencia de los equipos y líderes. Luego esta encuesta fue aplicada en Chile, Argentina, Brasil, México, Norteamérica y las distintas oficinas comerciales a nivel global, aumentando en un punto la favorabilidad comparada con el año anterior, con un 93% de participación global.

Dentro de las fortalezas que la Compañía ha alcanzado está la colaboración entre los equipos y el compromiso; no obstante, un ámbito con oportunidad de mejora es el referido a la percepción que tienen los trabajadores respecto de la remuneración.

La meta para 2022 es enmarcar el clima organizacional como parte de la experiencia del trabajador, lo cual se irá midiendo y trabajando a través de las encuestas Pulso.

Por otro lado, ARAUCO busca seguir entregando una mejor experiencia a los trabajadores. Por ello dentro de la encuesta de clima decidió implementar pulsos de verificación, como un apoyo focalizado, para conocer cómo ha evolucionado el clima a la luz de los resultados y el estado actual de los equipos.

HECHOS RELEVANTES COMUNICACIONES INTERNAS 2021



CONTINUACIÓN DE LAS **CAMPAÑAS DE PREVENCIÓN DEL COVID-19 A NIVEL GLOBAL**, A FIN DE RESGUARDAR LA SALUD DE TODAS LAS PERSONAS QUE TRABAJAN EN LA OPERACIONES DE LA COMPAÑÍA.



REALIZACIÓN DE DIVERSAS CAMPAÑAS EN SEGURIDAD. ENTRE ELLAS, CAMPAÑA DE CONDUCCIÓN SEGURA, **CAMPAÑA DE SEGURIDAD 360º** PARA REFORZAR BUENAS PRÁCTICAS EN TORNO AL MODELO JUNTOS POR UNA VIDA MEJOR Y HOMOLOGACIÓN DE LAS **PRÁCTICAS ABC**.

APOYO EN EL CAMBIO CULTURAL DE LA INSTAURACIÓN DE **MODELO MIXTO DE TRABAJO** PARA TODAS LAS PERSONAS QUE PUEDEN HACER HOME OFFICE, A TRAVÉS DE LA CAMPAÑA **“ARAUCO CONMIGO, SÚMATE AL MIX”** REALIZADA A NIVEL GLOBAL, CUYO OBJETIVO ES INSTAURAR UNA JORNADA LABORAL FLEXIBLE 3X2 QUE COMBINE TRABAJO EN OFICINA, EN TERRENO, Y DESDE LA CASA.

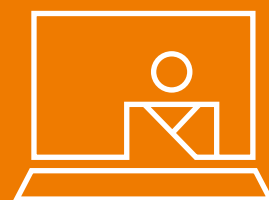

LANZAMIENTO DE CAMPAÑA **YO SOY ARAUCO EN CHILE, ARGENTINA Y BRASIL**, LA CUAL TIENE COMO PRINCIPALES PROTAGONISTAS A LOS TRABAJADORES DE ARAUCO, QUIENES, A TRAVÉS DE SUS HISTORIAS, CUENTAN LOS ATRIBUTOS DE SU LABOR Y CÓMO A TRAVÉS DE ÉL CONTRIBUYEN CON PRODUCTOS ORIENTADOS A MEJORAR LA VIDA DE LAS PERSONAS EN EL MUNDO.

IMPULSO A LA **AGENDA DE GÉNERO**, TRABAJO QUE BUSCA INSTAURAR PERSPECTIVA DE GÉNERO EN TODOS LOS PROCESOS DE LA COMPAÑÍA A NIVEL GLOBAL.

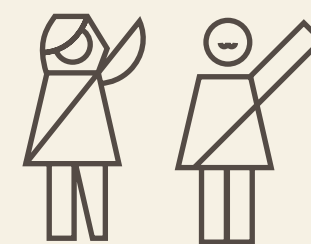

AUMENTO EN LA ADHESIÓN AL WHATSAPP ARAUCO EN CHILE, ALCANZANDO A MÁS DE **4.000 TRABAJADORES**, QUIENES SE HAN SUMADO DE FORMA VOLUNTARIA A ESTE CANAL DE COMUNICACIÓN.

REALIZACIÓN DE EVENTOS CORPORATIVOS, COMO **JORNADA DE MEJORA CONTINUA DE MADERAS**; PROGRAMA DE PREVENCIÓN PARA TEMPORADA DE INCENDIOS; TRANSMISIÓN **DEL CIERRE DE LÍNEA 1 DE PLANTA CELULOSA ARAUCO**; STREAMINGS CON RESULTADOS Y ACTUALIDAD DE ARAUCO A CARGO DEL GERENTE GENERAL Y DE LOS VICEPRESIDENTES DE LAS DISTINTAS UNIDADES DE LA COMPAÑÍA.

RENOVACIÓN DEL **VOCES DE ARAUCO**, QUE TUVO COMO OBJETIVO HACER QUE LLEGUE A TODOS LOS TRABAJADORES DE MANERA GLOBAL.



PARTICIPACIÓN EN **DIÁLOGOS DE FUTURO MADERA** EN CHILE, RED DE ORGANIZACIONES ENFOCADAS A PONER EN VALOR LA INDUSTRIA FORESTAL. EN ESTOS DIÁLOGOS PARTICIPARON A MÁS DE **6.000 TRABAJADORES DE ARAUCO**.

INICIO DE **ARAUCO DIALOGA** CON TEMAS CLAVE DE LA INDUSTRIA FORESTAL EN CHILE. ESTA INICIATIVA FUE LIDERADA POR EL GERENTE GENERAL Y POSTERIORMENTE HA IDO AVANZANDO GRACIAS A LA COMUNICACIÓN EN CASCADA.

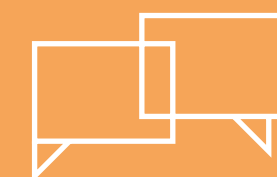

PARTICIPACIÓN DE LOS TRABAJADORES EN EL **AUSPICIO DE ARAUCO A LA SELECCIÓN CHILENA DE FÚTBOL**, MEDIANTE LA REALIZACIÓN DE CONCURSOS Y SORTEOS EN LOS QUE LOS TRABAJADORES PARTICIPARON ACTIVAMENTE.

MODIFICACIÓN DE LA
ENCUESTA DE CLIMA
CON FOCO EN LAS PERSONAS,
LOS EQUIPOS, SU RELACIÓN CON
EL LIDERAZGO Y LA COMPAÑÍA.



HECHOS
RELEVANTES
**CLIMA
ORGANIZACIONAL
2021**

REESTRUCTURACIÓN DEL
INSTRUMENTO, QUE DESDE
2021 CUENTA CON
**25 PREGUNTAS Y
6 FACTORES.**

UTILIZACIÓN DE LA
**PLATAFORMA
SAP-QUALTRICS,**
LA CUAL CAPTURA LOS
DATOS CON ABSOLUTA
CONFIDENCIALIDAD.

DE PARTICIPACIÓN
EQUIVALENTE A
14.169
TRABAJADORES.

AJUSTE DE LA
**ESCALA DE
CLASIFICACIÓN**
DE RESULTADOS
(DISTRIBUCIÓN
POR CUARTILES).

INDICADORES
CLIMA
ORGANIZACIONAL

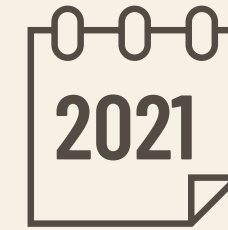

	PARTICIPACIÓN	RESULTADO GLOBAL
CHILE Y OFICINAS COMERCIALES	8.652	80
ARGENTINA	1.369	77
BRASIL	2.388	89
NORTEAMÉRICA	1.152	75
MÉXICO	608	87

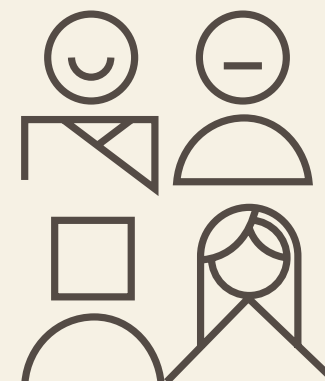

SELECCIÓN

ARAUCO está orientada a la atracción del talento, para lo cual cuenta con métodos de selección que permiten identificar las capacidades para cada rol, logrando que estas contribuyan a los objetivos estratégicos de la Compañía. Además, posee una Política de Atracción y Selección que favorece la igualdad de oportunidades y entrega un estándar que promueve la transparencia, eficiencia y equidad en todos los procesos de incorporación, tanto en su modalidad externa como interna, garantizando cubrir los puestos vacantes con los mejores y más idóneos candidatos, según los perfiles y valores de la organización.

La Compañía no practica ningún tipo de discriminación que no se base en la capacidad o idoneidad personal, en conformidad al artículo 2 del Código del Trabajo. Por el contrario, busca atraer al mayor número de candidatos y evitar los privilegios dentro del proceso de selección. Además, asegura que todas las incorporaciones y coberturas de vacantes sigan el procedimiento establecido (interno o externo).

ARAUCO realiza los procesos de selección utilizando criterios acordes a las capacidades y competencias requeridas por el perfil del cargo, además de los valores de la organización, de forma que se ajusten de forma óptima a los requisitos del puesto. Las recomendaciones de candidatos realizadas por ejecutivos, personal interno, proveedores y autoridades, se consideran siguiendo criterios de trato cortés, pero inequívocamente neutro. Finalmente, se protege la imagen de la organización durante todo el proceso de selección, lo cual implica también una atención adecuada a los candidatos no seleccionados dentro del proceso.



MOVILIDAD INTERNA

La Compañía apoya el interés de los trabajadores en la búsqueda de oportunidades de desarrollo profesional dentro de la empresa. Por lo tanto, refuerza el compromiso y apoyo de las jefaturas para motivar e identificar a quienes cuenten con un adecuado desempeño y potencial de desarrollo. Lo anterior, permite adquirir nuevos aprendizajes, asumiendo nuevos desafíos, además de aportar con sus conocimientos y habilidades a otras áreas y negocios. El reclutamiento interno tiende a ser una estrategia relevante para cubrir las vacantes que se generan en la Compañía.

Un ejemplo de lo anterior es que, durante 2021, 99 personas cambiaron de cargo a través del Programa de Movilidad Interna de ARAUCO, proceso que se realiza en el Portal de Movilidad Interna, que se encuentra dentro de la Plataforma Success Factors, donde son anunciadas las vacantes disponibles.

Por otro lado, la atracción y selección ha jugado un rol clave en proyectos estratégicos como CIMA en el Área Forestal, Raíz de Talentos en el negocio celulosa o el Programa de Aprendices del Proyecto Vigas Laminadas en el negocio maderas.

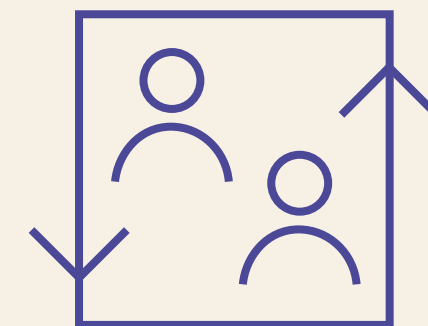

INDICADORES
MOVILIDAD
INTERNA
2021



INDICADORES
DE MOVILIDAD
INTERNA

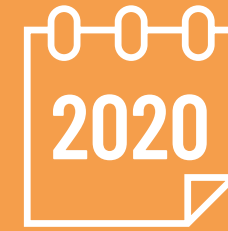

CARGOS CUBIERTOS POR
PERSONAL INTERNO
(ASCENSO O MOVIMIENTO
HORIZONTAL)

HOMBRES
858



MUJERES
94



HOMBRES
873



MUJERES
137



NÚMERO DE CONCURSOS
INTERNOS PUBLICADOS

NÚMERO TRABAJADORES
CON MOVILIDAD
(INCLUYE PROMOCIÓN DIRECTA)

% DE VACANTES
LLENADAS
INTERNAMENTE

CHILE

276



1.010



36%



DURANTE 2021,
LA COMPAÑÍA DIO
TRABAJO A

147

PERSONAS CON
ALGÚN TIPO DE
DISCAPACIDAD,
DE LAS CUALES

25

SON MUJERES Y

122

SON HOMBRES.

INCLUSIÓN

Adicionalmente, ARAUCO comenzó en 2021 el trabajo sobre diversidad de género, a través de un diagnóstico de la situación actual en la organización, de acuerdo a distintos ejes temáticos, como reclutamiento y selección; formación y desarrollo organizacional; compensaciones y remuneraciones; infraestructura; conciliación de vida laboral, personal y familiar, y protocolos de acoso. A partir de la información obtenida, durante el 2022 se iniciará el plan de trabajo para incorporar perspectiva de género en todos nuestros procesos.



CONTRATISTAS

El rol principal de las empresas contratistas es apoyar a las plantas en las necesidades que requieran con el fin de mantener el foco en la producción, estas empresas realizan labores de mantenimiento, transporte de producto terminado, personas y servicios especializados.

Existen distintos tipos de gestión de acuerdo al tipo de empresa y área, pero en general se realizan seguimientos mensuales de su desempeño a nivel de servicio, deuda (DICOM y TGR), cumplimiento laboral, seguimiento de negociaciones colectivas, entre otros.

Durante 2021 se trabajó en la elaboración de una sección de proveedores en la página web de ARAUCO, donde se dispondrá documentación relevante que deben conocer, así como también explicarles a grandes rasgos los procesos de contratación y relacionamiento.

ARAUCO busca establecer un mecanismo de gestión más directo con ellos, en el cual potenciar el feedback mediante un modelo de gestión de proveedores.





05

SEGURIDAD
& SALUD
OCUPACIONAL

SEGURIDAD

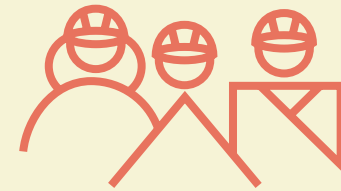

En ARAUCO “La Seguridad es nuestro primer valor” y así lo viven también los trabajadores de la Compañía, demostrando en sus actividades diarias el empoderamiento y protagonismo en la prevención, tal como lo expresa el modelo de gestión corporativo “Juntos por una vida mejor”, el cual se basa tres principios orientadores: Trabajadores Empoderados, Equipos Seguros y Trabajo Bien Hecho, es decir, seguro y productivo a la vez.

Actualmente, este modelo se encuentra funcionando en todos los países donde ARAUCO tiene presencia, luego de que en 2021 fuera implementado en Estados Unidos y Canadá.

Para el año 2022, la Compañía espera continuar consolidando la instalación del modelo “Juntos por una vida mejor”, las cinco Reglas Clave y los nuevos estándares corporativos.

Por otro lado, la pandemia ha significado redoblar nuestros esfuerzos en seguridad y salud ocupacional, la cual hemos venido trabajando a través de la campaña “Me cuido, te cuido y me dejo cuidar”, la que ha permitido trabajar en diversos planes que implican el cuidado mutuo para prevenir el COVID-19. Durante 2022, se espera continuar trabajando estrechamente con la autoridad sanitaria, promover las conductas preventivas, fomentar la vacunación y mantener vigentes y reforzar los protocolos.

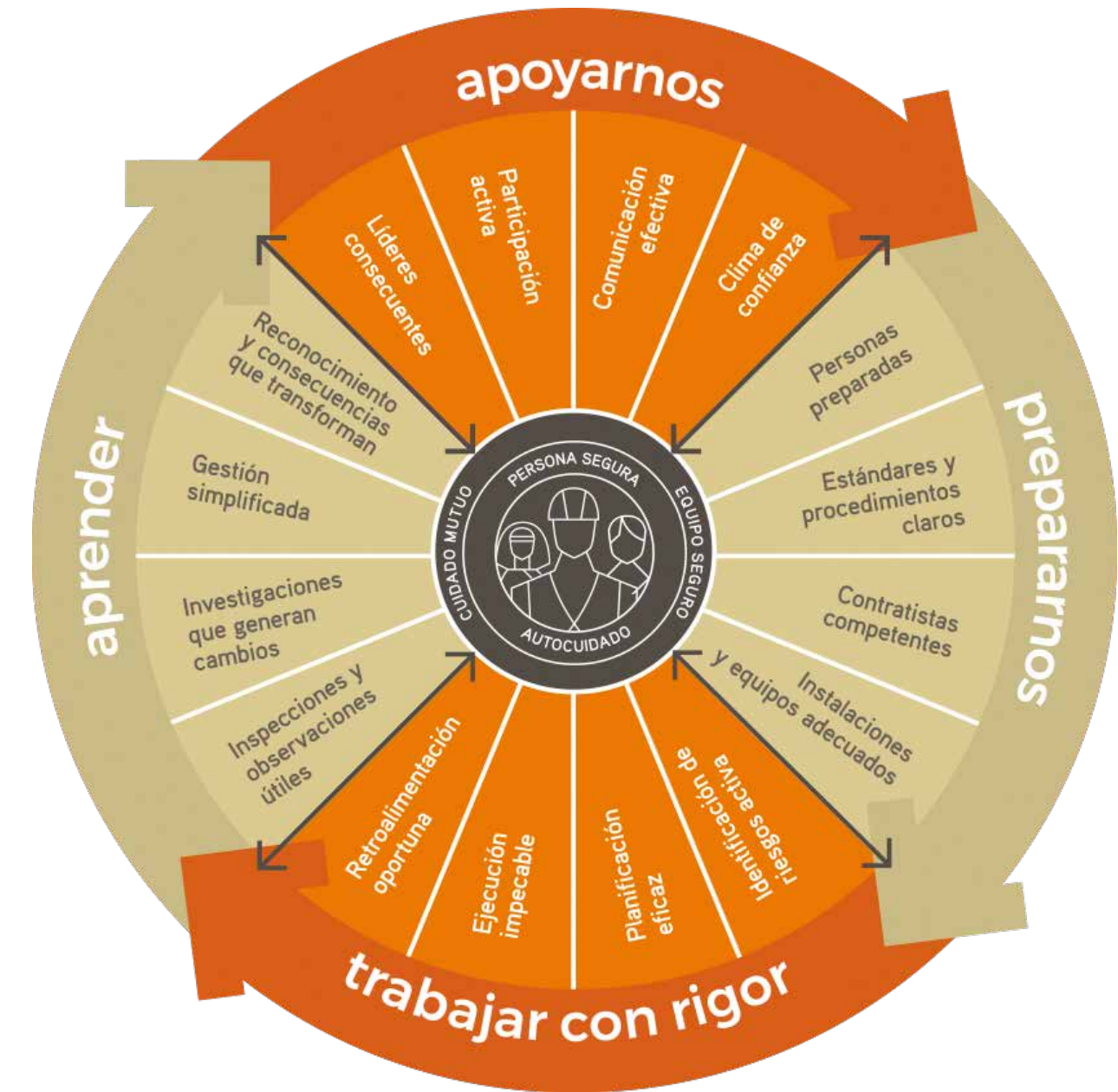

COMITÉS DE CAMBIO CULTURAL



LA COMPAÑÍA SE HA PROPUESTO CONTINUAR CONSOLIDANDO UNA CULTURA DE SEGURIDAD, IMPLEMENTANDO ESTÁNDARES DE GESTIÓN E INCENTIVANDO LA PARTICIPACIÓN ACTIVA EN LOS COMITÉS DE CAMBIO CULTURAL. ESTOS CONTINÚAN REUNIÉNDOSE DE ACUERDO A SUS SISTEMAS DE GESTIÓN, MONITOREANDO EL AVANCE CULTURAL EN SUS RESPECTIVAS PLANTAS Y ZONAS FORESTALES. ADEMÁS, HAN DESARROLLADO INICIATIVAS COMO INVITAR A LÍDERES Y EQUIPOS SEGUROS A REUNIONES DE SEGUIMIENTO, INVOLUCRAR A LOS VICEPRESIDENTES DE NEGOCIOS Y GERENTES CORPORATIVOS EN LOS AVANCES Y GENERAR INSTANCIAS DE RECONOCIMIENTO.



“EN 2021, LA COMPAÑÍA SE PROPUSO CONTINUAR PROFUNDIZANDO LA CULTURA DEL TRABAJO BIEN HECHO. ADEMÁS, PREVENIR INCIDENTES DE ALTO POTENCIAL. ESTO A TRAVÉS DE LOS EQUIPOS DE TRABAJO, REALIZANDO UNA ADECUADA PLANIFICACIÓN E IDENTIFICACIÓN DE RIESGOS PREVIO AL INICIO DE SUS ACTIVIDADES DIARIAS EN CADA UNA DE LAS INSTALACIONES Y ZONAS FORESTALES. POR OTRO LADO, CONTINUAMOS CONSOLIDANDO EL MODELO “JUNTOS POR UNA VIDA MEJOR”, MEDIANTE LAS PRÁCTICAS ABC, 123 Y LIDERAZGO VISIBLE. ESPERAMOS EN 2022 CONTINUAR CON LA CONSOLIDACIÓN DE LA PRÁCTICA 123 Y, EN LA MEDIDA QUE SE PUEDA, EL LIDERAZGO VISIBLE”.

PABLO CROXATTO
GERENTE TÉCNICO SEGURIDAD
Y SALUD OCUPACIONAL



LA SEGURIDAD ES LO PRIMERO



HECHOS RELEVANTES SEGURIDAD 2021



ACTUALIZACIÓN Y
ESTANDARIZACIÓN
DE LAS

REGLAS CLAVE

EN TODOS LOS
NEGOCIOS Y PAÍSES.

AVANCES EN LA
CONSOLIDACIÓN DE LOS
EQUIPOS SEGUROS Y LA

PRÁCTICA ABC



DESARROLLO DE TRES NUEVOS
ESTÁNDARES OPERACIONALES
CORPORATIVOS: INTERACCIÓN
HOMBRE MÁQUINA, CAÍDA
DE OBJETOS DESDE
ALTURA Y LIBERACIÓN DE
ENERGÍA DESCONTROLADA

CONTINUACIÓN DE LA
BÚSQUEDA ACTIVA DE
CASOS COVID-19 EN TODAS
NUESTRAS INSTALACIONES
EN CHILE Y FOMENTANDO
LAS CONDUCTAS
PREVENTIVAS.

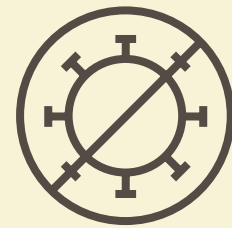

IMPLEMENTACIÓN DEL
MODELO "JUNTOS POR UNA
VIDA MEJOR" EN ESTADOS
UNIDOS Y CANADÁ.

REALIZACIÓN DE

45.447

CURSOS DE SEGURIDAD Y
SALUD OCUPACIONAL, QUE
CONTEMPLARON MÁS DE

36.275

HORAS DE FORMACIÓN, EN
TEMÁTICAS COMO LAS REGLAS
CLAVE, EOC Y PRECURSORES
DE IAP, ENTRE OTROS.



ALCANZAR EL

50%

DE PERSONAS CON ESQUEMA
DE VACUNACIÓN COMPLETO
CONTRA EL COVID-19 EN
CHILE Y LOS PAÍSES.

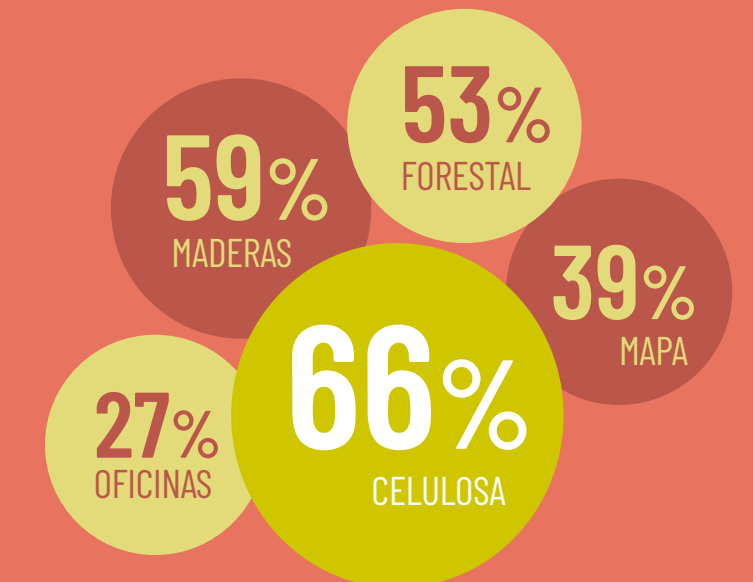

MODELO "JUNTOS POR UNA VIDA MEJOR"

COMPUESTO POR CUATRO COMPROMISOS Y **16 ÁMBITOS DE TRABAJO** QUE ORGANIZAN LAS ACTIVIDADES DIARIAS, BUSCANDO EMPODERAR A LOS EQUIPOS DE TRABAJO PARA QUE ESTOS ASUMAN UN ROL PROTAGÓNICO EN SU SEGURIDAD.

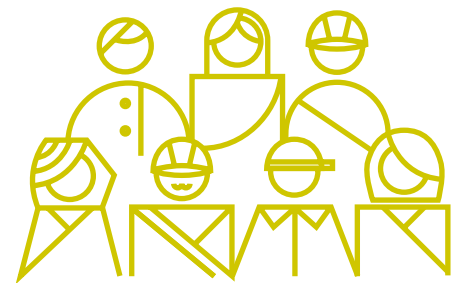

PRÁCTICA ABC

PERMITE DESARROLLAR EL HÁBITO DE IDENTIFICAR PRECURSORES DE INCIDENTES DE ALTO POTENCIAL (IAP), ES DECIR, INCIDENTES QUE PUDIERAN GENERAR LESIONES GRAVES, INCAPACIDADES PERMANENTES O FATALIDADES. EL OBJETIVO ES CORREGIRLOS DE FORMA OPORTUNA, LO CUAL CONTRIBUYE A REDUCIR LA OCURRENCIA DE IAP DENTRO DE LA COMPAÑÍA.



PRÁCTICA 123



LUEGO DE QUE OCURRE UN IAP SE GENERA UNA FICHA DE APRENDIZAJE, LA QUE SE COMPARTE ENTRE TODOS LOS EQUIPOS SEGUROS PARA CONOCER SUS CAUSAS RAÍCES, APRENDER DE ELLAS Y EVITAR QUE SE REPITAN EN TODAS LAS INSTALACIONES Y ZONAS FORESTALES DE CHILE Y LOS PAÍSES.



LIDERAZGO VISIBLE

FOMENTA EL ROL ACTIVO DE LOS LÍDERES DE LOS EQUIPOS SEGUROS EN EL PROCESO DE CAMBIO CULTURAL. ESTO, A TRAVÉS DE ACTIVIDADES EN TERRENO QUE GUÍEN A LOS EQUIPOS HACIA EL TRABAJO BIEN HECHO.



ÍNDICE DE FRECUENCIA DE ACCIDENTES POR NEGOCIO Y PAÍS

ÍNDICE DE
FRECUENCIA DE
**ACCIDENTES POR
NEGOCIO Y PAÍS**

PAÍS	 FORESTAL	 CELULOSA	 MADERA	CONSOLIDADO
CHILE	3,5	4,6	4,6	4,6
ARGENTINA	2,7	9,0	9,0	9,0
BRASIL	1,2	-	-	-
NORTEAMÉRICA	-	-	-	-
MÉXICO	-	-	-	-
CONSOLIDADO	3,1	5,4	5,4	5,4

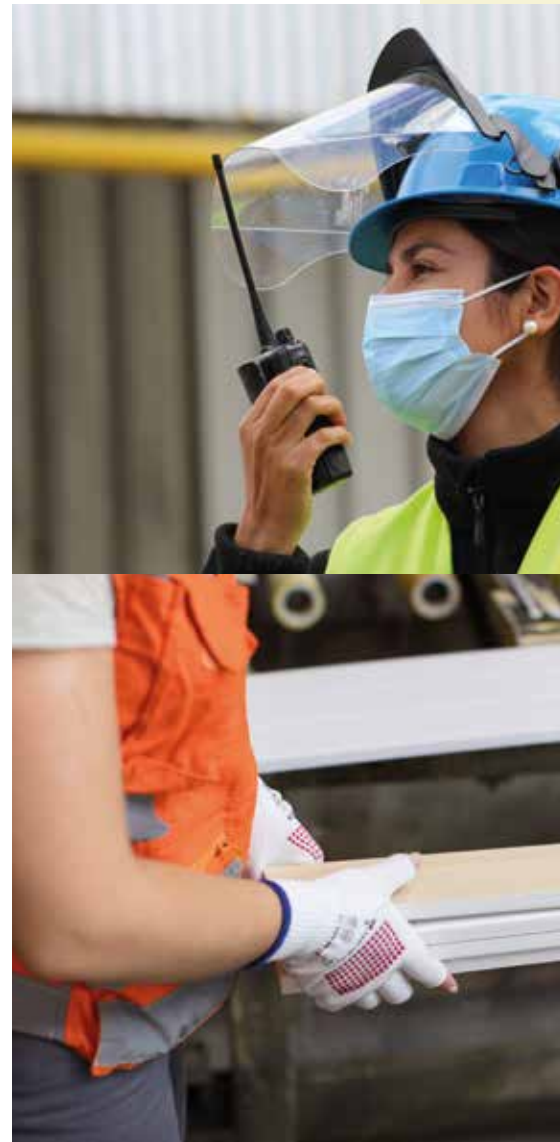

PREVENCIÓN EN SEGURIDAD

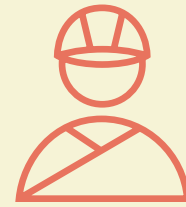

ARAUCO permanentemente busca identificar conductas y condiciones inseguras que son gestionadas tanto por los trabajadores como por los equipos de Personas y Seguridad y Salud Ocupacional. También se investigan los incidentes de alto potencial para identificar las causas raíz y, posteriormente, analizar su aplicabilidad en el resto de la Compañía.

Por otro lado, ARAUCO continuamente actualiza sus estándares de seguridad en actividades críticas, mediante las Fichas de Seguridad, y monitorea los indicadores preventivos de accidentabilidad y las acciones frente a desviaciones.

Adicionalmente, se fomenta el cambio cultural desde las personas mediante las prácticas corporativas: ABC, 123 y Liderazgo Consecuente, además de campañas, jornadas de diálogos, entre otras.

SALUD OCUPACIONAL

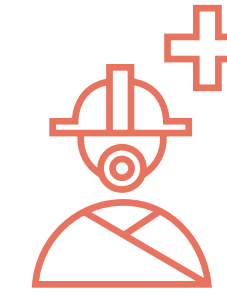

ARAUCO trabaja en diversos ámbitos de la salud ocupacional. Por un lado, se realiza una correcta vigilancia ambiental, que consiste en identificar, evaluar y controlar los riesgos a los que puedan exponerse los trabajadores. Por otro lado, se lleva a cabo una vigilancia médica, para prevenir o detectar una enfermedad en la fase subclínica o presintomática, a fin de tomar las medidas apropiadas para revertir los efectos o para retrasar el progreso de la enfermedad hacia el estado clínico, la que se aplica a trabajadores expuestos a condiciones de riesgo de sufrir enfermedades profesionales.

Los trabajadores que desarrollan actividades de alto riesgo son evaluados médicamente para determinar su aptitud de salud para desempeñarse de manera segura en dichas actividades. Como parte del proceso de implementación de controles, el trabajador es capacitado e informado de los riesgos a los cuales se encuentra expuesto y las medidas que estén a su alcance, de manera de minimizar el riesgo de sufrir enfermedades profesionales.

Por otro lado, en ARAUCO se realizan diversos programas enfocados en la salud de los trabajadores, como el Programa de Conservación Auditiva, Programa de Protección Respiratoria, Programa de Rehidratación en unidades industriales y forestales, y se han reanudado los Programas de Ergonomía que estaban interrumpidos debido a la pandemia. Asimismo, los trabajadores son capacitados de manera rutinaria en el uso adecuado de elementos de protección personal.

Adicionalmente, en todas las instalaciones de ARAUCO existen salas de primeros auxilios o policlínicos, los cuales son atendidos por profesionales de la salud. Igualmente, ARAUCO cuenta con seguros de salud general para sus trabajadores orientados a la atención de patologías comunes.

HECHOS RELEVANTES EN SEGURIDAD 2021

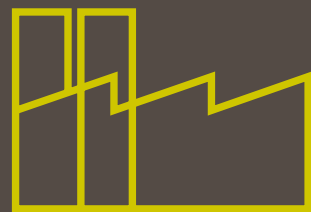

DURANTE 2021, ARAUCO EXPERIMENTÓ UNA DISMINUCIÓN DE 21% EN EL ÍNDICE DE FRECUENCIA (IF) Y UN AUMENTO DEL ÍNDICE DE GRAVEDAD 3 (IG3) DEL 138%, RESPECTO A 2020, LO QUE CONFORME AL BENCHMARK CORPORATIVO, MANTIENE EL IF EN UNA CATEGORÍA SUPERIOR Y EL IG3 EN UNA CATEGORÍA ESTÁNDAR. ASIMISMO, ALCANZÓ UN ÍNDICE DE 3,8 ACCIDENTES CON TIEMPO PERDIDO Y 382,9 DÍAS PERDIDOS POR CADA MILLÓN DE HORAS TRABAJADAS. EN 2021, HUBO UN TOTAL DE 16 INSTALACIONES CON INDICADORES DE GRAVEDAD Y/O FRECUENCIA EN NIVEL WORLD CLASS: ASERRADERO EL COLORADO (CHILE), ASERRADERO HORCONES II (CHILE), BIOFOREST (CHILE), PLANTA QUÍMICA PGSM (ARGENTINA), JAGUARIAÍVA (BRASIL), MATO GROSSO DO SUL (BRASIL), PLANTA PALLETS (MÉXICO), BISCOE (USA), CAROLINA PB (USA), GRAYLING PB (USA), EUGENE (USA), DURAFLAKE (USA), BENNETSVILLE MDF (USA), MONCURE (USA), SAULT STE. MARIE (CANADÁ) Y ST. STEPHEN (CANADÁ). A ESTO SE SUMA QUE EN 2021, 13 INSTALACIONES ALCANZARON MÁS DE UN AÑO SIN REGISTRAR ACCIDENTES: BIOFOREST (CHILE), PLANTA QUÍMICA PGSM (ARGENTINA), MATO GROSSO DO SUL (BRASIL), PLANTA PALLETS (MÉXICO), BISCOE (USA), CAROLINA PB (USA), GRAYLING PB (USA), EUGENE (USA), DURAFLAKE (USA), BENNETSVILLE MDF (USA), MONCURE (USA), SAULT STE. MARIE (CANADÁ) Y ST. STEPHEN (CANADÁ).

SIN EMBARGO, EN ESTE MISMO PERÍODO LA COMPAÑÍA TUVO QUE LAMENTAR EL FALLECIMIENTO POR ACCIDENTE LABORAL DE DON FERNANDO JAVIER GIACOMOZZI GONZÁLEZ (Q.E.P.D.), CONDUCTOR DE CAMIÓN TOLVA QUE DESARROLLABA LABORES EN LA EMPRESA CONTRATISTA TRAMSA, LA CUAL PRESTA SERVICIOS A ARAUCO; DON SERGIO RAMÓN VERA (Q.E.P.D.), TRABAJADOR PERTENECIENTE A LA EMPRESA TUPIENA S.A., QUIEN DESEMPEÑABA SUS FUNCIONES COMO OPERADOR DE AUTOELEVADOR EN LA BODEGA DE PRODUCTO TERMINADO EN PLANTA CELULOSA PUERTO ESPERANZA, ARGENTINA; DOÑA ANA MARÍA PARDO (Q.E.P.D.), AUXILIAR DE COCINA DE LA EMPRESA TNB, EN PLANTA TENO; Y DON JACKSON KNOEPKE (Q.E.P.D.), QUIEN DESEMPEÑABA SUS FUNCIONES COMO COORDINADOR DE MANTENIMIENTO, EN PLANTA PIEN, BRASIL.



HECHOS RELEVANTES SALUD OCUPACIONAL 2021

CONTINUACIÓN DE
LA IMPLEMENTACIÓN
DE MEDIDAS PARA
PREVENIR EL COVID-19.

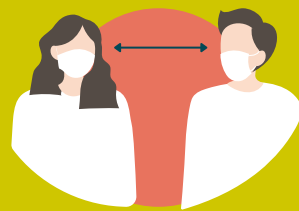
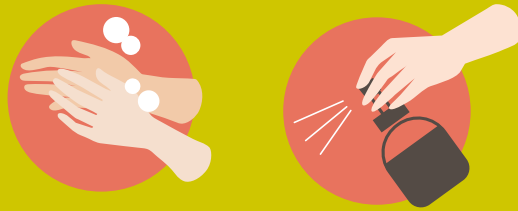

LANZAMIENTO DE UN PROTOCOLO DE SEGURIDAD SANITARIA, EL CUAL CONSIDERA DISTANCIAMIENTO FÍSICO ADECUADO; PROGRAMAS DE LIMPIEZA, DESINFECCIÓN Y SANITIZACIÓN EN LOS ESPACIOS DE TRABAJO, EQUIPOS Y HERRAMIENTAS; ADECUACIÓN DE PUESTOS DE TRABAJO EN OFICINAS; FOMENTO DE TELETRABAJO; REDUCCIÓN EN LA CANTIDAD DE TRABAJADORES EN LOS BUSES DE TRANSPORTE DE PERSONAL; REFORZAMIENTO DE EQUIPOS DE LIMPIEZA EN LAS INSTALACIONES; Y USO OBLIGATORIO DE MASCARILLA.



EN BRASIL SE CONTINUARON IMPLEMENTANDO LOS PROGRAMAS DE CONTROL AUDITIVO, PROTECCIÓN RESPIRATORIA, REHIDRATACIÓN Y CONTROL MÉDICO DE SALUD OCUPACIONAL.

CONTINUACIÓN EN LA REALIZACIÓN DE EXÁMENES PCR EN TODAS LAS INSTALACIONES. EN CHILE SE REALIZARON MÁS DE

450.000
EXÁMENES PCR.



EN CHILE SE POTENCIÓ LA VACUNACIÓN DE TRABAJADORES PROPIOS Y CONTRATISTAS.



INSTALACIÓN DE VACUNATORIO FIJO EN EL PROYECTO MAPA, EL QUE HA ATENDIDO TANTO A TRABAJADORES DEL PROYECTO, COMO TAMBIÉN A TRABAJADORES DEL COMPLEJO HORCONES, INOCULANDO MÁS DE

18.000
VACUNAS CONTRA EL CORONAVIRUS.

CONTINUACIÓN DE LA IMPLEMENTACIÓN DEL PROGRAMA DE PREVENCIÓN DE CORONAVIRUS EN TODAS LAS INSTALACIONES.

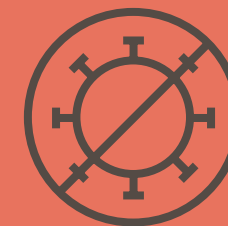



COMITÉS PARITARIOS

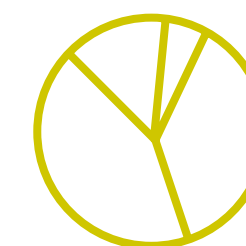





En Chile, Argentina, Brasil, México y Norteamérica, ARAUCO cuenta con Comités Paritarios de Higiene y Seguridad (CPHS), los cuales representan al 100% de los trabajadores de dichos países y tienen la función de identificar, analizar y prevenir los peligros de accidentes y enfermedades profesionales. En todos los países, excepto en Argentina, existen cuerpos legales que rigen su actuación.

Los CPHS juegan un rol fundamental en la gestión de Seguridad y Salud Ocupacional en ARAUCO, como un organismo técnico de participación conjunta entre la Compañía y los trabajadores, teniendo una activa participación en los Comités de Cambio Cultural para la definición y seguimiento de los planes de seguridad definidos en cada una de las instalaciones y operaciones forestales.

Además, colaboran en la prevención de accidentes y enfermedades profesionales, por lo tanto, juegan un rol clave en el reforzamiento de una cultura preventiva, gestionando temas que hagan cada vez más seguras las instalaciones industriales y zonas forestales.

INDICADORES
**COMITÉ
PARITARIO**

		Nº DE CPHS	Nº DE REPRESENTACIÓN
CHILE		37	100%
ARGENTINA		6	100%
BRASIL		10	100%
NORTEAMÉRICA		4	100%
MÉXICO		9	100%

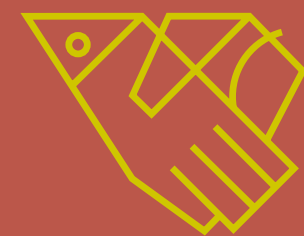



06

COMUNIDAD,
PARTICIPACIÓN
& DIÁLOGO



COMUNIDAD, PARTICIPACIÓN & DIÁLOGO



ARAUCO CUENTA CON UN MODELO DE RELACIONAMIENTO CON LAS COMUNIDADES QUE TIENE COMO PROPÓSITO CONTRIBUIR AL DESARROLLO DE LAS COMUNIDADES DE LAS QUE ES PARTE, CREANDO **VALOR COMPARTIDO** Y A TRAVÉS DE PROGRAMAS CON ALTOS ESTÁNDARES Y EXCELENCIA TÉCNICA, QUE GENEREN EN ELLAS BENEFICIOS SIGNIFICATIVOS A LARGO PLAZO, MEDIANTE UN MODELO BASADO EN EL DIÁLOGO Y LA PARTICIPACIÓN.

A TRAVÉS DE LA IMPLEMENTACIÓN DE PROGRAMAS, INSTALACIÓN DE CAPACIDADES Y GENERACIÓN DE ALIANZAS EN LOS DIVERSOS LUGARES DONDE LA COMPAÑÍA ESTÁ PRESENTE, SE BUSCA APORTAR AL BIENESTAR, DESARROLLO Y SOSTENIBILIDAD DEL ENTORNO, ALCANZANDO EL AÑO 2021 UNA INVERSIÓN DE **US\$ 10 MILLONES**.

ESTOS PROGRAMAS PRIORIZAN INICIATIVAS QUE BENEFICIEN A UN GRAN NÚMERO DE PERSONAS, BAJO DIVERSOS ÁMBITOS DE TRABAJO DEFINIDOS SEGÚN LA REALIDAD DE CADA UNO DE LOS PAÍSES DONDE ARAUCO OPERA. DE ESTA FORMA SE CONTRIBUYE AL DESARROLLO LOCAL, **GENERANDO ESPACIOS DE RELACIONAMIENTO** QUE PERMITEN MANTENER UNA COMUNICACIÓN HONESTA CON LOS DIVERSOS ACTORES RELEVANTES.



PROYECTOS DE DESARROLLO LOCAL

A través de diversas iniciativas de desarrollo local sostenible, ARAUCO ha identificado oportunidades de intensificar la contribución a los 17 Objetivos de Desarrollo Sostenible (ODS), integrando este desafío a la estrategia de sostenibilidad de la Compañía.



OBJETIVOS DE DESARROLLO SOSTENIBLE

1 FIN DE LA POBREZA 	2 HAMBRE CERO 	3 SALUD Y BIENESTAR
4 EDUCACIÓN DE CALIDAD 	8 TRABAJO DECENTE Y CRECIMIENTO ECONÓMICO 	9 INDUSTRIA, INNOVACIÓN E INFRAESTRUCTURA
10 REDUCCIÓN DE LAS DESIGUALDADES 	11 CIUDADES Y COMUNIDADES SOSTENIBLES 	12 PRODUCCIÓN Y CONSUMO RESPONSABLES

EDUCACIÓN

LA EDUCACIÓN TIENE UN PODER TRANSFORMADOR EN LA SOCIEDAD Y ACTÚA COMO PRINCIPAL MOTOR DEL DESARROLLO. ES POR ELLO QUE POR MÁS DE 30 AÑOS ARAUCO APORTA A MEJORAR LA CALIDAD DE LA EDUCACIÓN A TRAVÉS DE PROGRAMAS A NIVEL ESCOLAR Y TÉCNICO.



CHILE FUNDACIÓN EDUCACIONAL ARAUCO

DESDE HACE 32 AÑOS, PONIENDO A LOS PROFESORES EN EL CENTRO COMO ACTORES ESENCIALES DE LOS CAMBIOS EDUCATIVOS, SU FOCO HA SIDO FORTALECER LAS COMPETENCIAS Y PRÁCTICAS DE LOS PROFESORES EN EJERCICIO, LO QUE FINALMENTE INCIDE EN UNA MEJORA EN LOS APRENDIZAJES DE SUS ESTUDIANTES.

PRESENTES EN 34 COMUNAS

+ 5.141 PROFESORES CAPACITADOS + 575 ESCUELAS HAN PARTICIPADO +101.940 NIÑOS Y NIÑAS BENEFICIADOS.

EN 2021 SE REALIZARON 50 ACTIVIDADES A TRAVÉS DE LAS DISTINTAS REDES:

- RED ENTRE SOSTENEDORES PARA DAR RESPUESTA A LAS NECESIDADES DE LOS TERRITORIOS MEDIANTE TALLERES.
- FORTALECIMIENTO DE LA RED “ORQUESTANDO SUEÑOS” Y APOYO A LAS ORQUESTAS DE CONSTITUCIÓN, TALCA, CURANILAHUE Y VALDIVIA.
- BIBLIOTECAS Y BIBLIOMÓVILES EN 19 COMUNAS PARA FOMENTAR LA LECTURA EN PANDEMIA.

PROGRAMA FORTALECIENDO PRÁCTICAS DE LIDERAZGO ESCOLAR:

En alianza con las municipalidades y el Estado, desde el 2019 este programa ha contribuido a la formación de más de 8.500 estudiantes de las comunas de Arauco y Curanilahue, mediante el trabajo desarrollado con 23 establecimientos educacionales municipales, 129 directivos y docentes.

DESAFÍO TEP (TRAYECTORIA ESCOLAR POSITIVA):

Este desafío nace el 2020 de la Mesa #6 de Compromiso País, donde se solicitó a la Fundación ARAUCO construir una estrategia para prevenir la deserción escolar. Durante el período de marzo 2020 y marzo 2021 el plan prepiloto, construido por ARAUCO en alianza con el Centro de Investigación Avanzada de Educación (CIAE) de la Universidad de Chile y el Servicio Local de Educación Andalién Sur, mostró una baja de la tasa de deserción escolar de un 45%. Debido a los buenos resultados, el año 2021 se aumentó el trabajo de 12 a 67 establecimientos.

PROGRAMAS VINCULADOS A LA EDUCACIÓN



CHILE

CAMPUS ARAUCO

INSTITUTO PROFESIONAL UBICADO EN LA COMUNA DE ARAUCO, QUE NACE A TRAVÉS DE UNA ALIANZA ENTRE DUOC UC Y ARAUCO, PARA FORTALECER LA FORMACIÓN TÉCNICA PROFESIONAL, QUE VINCULA LA EDUCACIÓN CON LA FORMACIÓN PRÁCTICA EN EL LUGAR DE TRABAJO, EN ÁREAS VINCULADAS A LA VOCACIÓN PRODUCTIVA DE LA REGIÓN.

6 CARRERAS IMPARTIDAS (3 DUALES)

226 ESTUDIANTES MATRICULADOS 2021

502 FORMADOS Y TITULADOS

COLEGIOS DE EXCELENCIA

DESDE 1981 ARAUCO HA PUESTO EN FUNCIONAMIENTO 3 COLEGIOS: ARAUCO, CONSTITUCIÓN Y CHOLGUÁN.

+1.200 ALUMNOS FORMADOS CADA AÑO

2 ESTABLECIMIENTOS (ARAUCO Y CONSTITUCIÓN) ENTRE LOS

100 MEJORES COLEGIOS PDT 2021 A NIVEL

NACIONAL Y ENTRE LOS **5** PRIMEROS

EN SUS RESPECTIVAS REGIONES -

1 PUNTAJE NACIONAL EN 2021.

PROGRAMA EDUCATIVO JÓVENES Y SOSTENIBILIDAD

SE ORIENTA A JÓVENES SECUNDARIOS Y ADOLESCENTE QUE NO TRABAJAN NI ESTUDIAN. ESTE PROGRAMA BUSCA INCENTIVAR A LOS JÓVENES A DESARROLLAR PROYECTOS ENFOCADOS EN EL CUIDADO DEL ENTORNO Y EL MEDIOAMBIENTE.

PROYECTO FORMACIÓN CONTINUA DE PROFESORES

INICIAL Y PRIMARIA, QUE BUSCA MEJORAR EL ÍNDICE DE DESARROLLO DE EDUCACIÓN BÁSICA (IDEB). HASTA LA FECHA, SE HAN CAPACITADO **2.681** PROFESORES DE **12** MUNICIPIOS.



ARGENTINA



BRASIL

arauco

DURANTE EL 2021, SE REALIZARON **74** VISITAS A ESCUELAS Y **3** JORNADAS DE TRABAJO, DONDE PARTICIPARON **368** JÓVENES TITULADOS.

PROYECTO DE ESTANTE DE LA HISTORIA

PROGRAMA ENFOCADO EN ESTUDIANTES DE PRIMARIA, QUE TIENE COMO OBJETIVO FOMENTAR LA LECTURA EN ESCUELAS PÚBLICAS.

DURANTE EL 2021, 10 ESCUELAS FUERON EQUIPADAS CON ESTANTERÍAS DE MADERA CON 100 LIBROS INFANTILES CADA UNA.

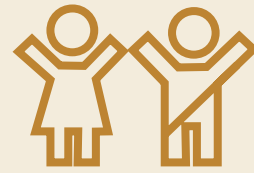

ARGENTINA PROGRAMA EDUCATIVO "CLUB VERDE"

ENFOCADO EN NIÑOS Y NIÑAS DE EDUCACIÓN PRIMARIA, DONDE JUNTO CON ESCUELAS Y MUNICIPIOS, SE REALIZAN ACTIVIDADES QUE BUSCAN PROMOVER EL CUIDADO DE LOS ENTORNOS NATURALES.

DURANTE EL 2021 SE TRABAJÓ CON 28 ESCUELAS, SE REALIZARON 3 JORNADAS DE TRABAJO, ALCANZANDO A 1.150 NIÑOS Y NIÑAS.



BRASIL PROYECTO DE EDUCACIÓN AMBIENTAL ARAUCO

ESTE PROGRAMA BUSCA PROMOVER EN LAS COMUNIDADES ESCOLARES LA CONCIENCIA AMBIENTAL Y LOGRAR CAMBIOS CONDUCTUALES ORIENTADOS A LA CONSERVACIÓN DE LOS ECOSISTEMAS, EN COMUNIDADES ESCOLARES.

DURANTE EL 2021 PARTICIPARON 1.454 ALUMNOS PERTENECIENTES A 48 ESCUELAS DE 9 MUNICIPIOS.

PLAN VIVIENDA



CREADO HACE 11 AÑOS CON EL OBJETIVO DE IMPULSAR SOLUCIONES HABITACIONALES DE ALTOS ESTÁNDARES PARA TRABAJADORES Y COMUNIDADES VECINAS DE ARAUCO, ARTICULANDO EN EL PROCESO LA ALIANZA DE LOS MUNDOS PÚBLICO Y PRIVADO.

10 PROYECTOS TERMINADOS Y ENTREGADOS / 2.325 VIVIENDAS ENTREGADAS A LA FECHA / +2.000 FAMILIAS BENEFICIADAS

DURANTE 2021:
351 viviendas terminadas en la primera etapa de construcción en la comuna de Curanilahue - +300 familias se verán beneficiadas - 6 proyectos en distintas etapas de diseño y construcción que suman + 2.000 viviendas en las comunas de Cañete, Curanilahue, Lebu, Los Álamos, Tomé y Penco (Región del Biobío) y Constitución (Región del Maule).

SITIOS EN TRANSICIÓN:
Asimismo, debido al aumento explosivo de ocupaciones ilegales con fines habitacionales en la provincia de Arauco, se han coordinado junto a las municipalidades de Los Álamos, Arauco y Lebu, soluciones intermedias para 240 familias que ahora se encuentran a la espera de la obtención de viviendas definitivas.

CALIDAD DE VIDA

SE TRABAJA EN LA EJECUCIÓN DE PROYECTOS DE ALTO ESTÁNDAR QUE IMPULSEN UN DESARROLLO ARMÓNICO Y UNA MEJOR CALIDAD DE VIDA EN LAS COMUNAS VECINAS A LAS OPERACIONES, ARTICULANDO ALIANZAS Y CON DIVERSAS INSTANCIAS DE PARTICIPACIÓN.



PROGRAMAS VINCULADOS A LA CALIDAD DE VIDA

VALDIVIA 0

ES UN PROYECTO DE MITIGACIÓN Y ADAPTACIÓN CLIMÁTICA, LIDERADO POR EL CONSORCIO VALDIVIA SUSTENTABLE (CVS) Y APOYADO POR ARAUCO, QUE BUSCA CREAR LAS CONDICIONES Y SEGUIMIENTO NECESARIO PARA QUE VALDIVIA SEA UNA CIUDAD PIONERA EN LA DISMINUCIÓN Y CAPTACIÓN DE GASES DE EFECTO INVERNADERO (GEI) A ESCALA COMUNAL Y QUE IDENTIFIQUE UNA ECONOMÍA RESILIENTE QUE PERSIGA ESTE OBJETIVO.

OBJETIVOS

01

MEDIR PERIÓDICAMENTE LA HUELLA DE CARBONO DE LA CIUDAD, INCLUYENDO SUS ACTIVOS BIOLÓGICOS DE INFRAESTRUCTURA.



02

GESTIONAR COLABORATIVAMENTE A NIVEL PÚBLICO Y PRIVADO UNA TRAYECTORIA AMBICIOSA DE REDUCCIÓN DE EMISIONES.



03

SOCIALIZAR LOS RESULTADOS Y DETECTAR ECONOMÍAS RESILIENTES.



04

ADAPTAR LA CIUDAD A LOS EFECTOS DEL CAMBIO CLIMÁTICO, INCLUYENDO MÉTRICAS DE BIENESTAR SOCIAL EN EL TIEMPO.



CHILE

MÁS INFORMACIÓN EN:
WWW.ACTIVAVALDIVIA.CL

ARGENTINA



RECOLECCIÓN RESIDUOS PUERTO PIRAY

ESTE PROYECTO, TIENE COMO FOCO EN MEJORAR LA INFRAESTRUCTURA PÚBLICA Y EQUIPAMIENTO DE LA COMUNA DE PUERTO PIRAY. DURANTE EL 2021, SE DONÓ A LA MUNICIPALIDAD UN CAMIÓN 0 KM PARA LA RECOLECCIÓN DE RESIDUOS, Y SE FIRMÓ UN CONVENIO CON LA MUNICIPALIDAD LOCAL Y LA DIRECCIÓN PROVINCIAL DE VIABILIDAD DE MISIONES PARA MEJORAR LA RUTA DE ACCESO A PIRAY.

EQUIPOS PARA CUIDADO DE LA SALUD VISUAL DE ADULTOS MAYORES

EL SEGUIMIENTO PRECOZ DE LOS CASOS DE GLAUCOMA CON RIESGO POTENCIAL DE PROGRESIÓN A CEGUERA APORTA DATOS QUE PERMITEN UN CONTROL ADECUADO DE ESTA ENFERMEDAD. MEDIANTE EL APOORTE DE ARAUCO Y OTRAS INSTITUCIONES AL COMPLEJO DEL HOSPITAL CLÍNICO DE LA UNIVERSIDAD FEDERAL DE PARANÁ, FUE POSIBLE ADQUIRIR EQUIPOS DE TOMOGRAFÍA PARA LA REALIZACIÓN DE EXÁMENES, ADEMÁS DE LA COMPRA DE AMPOLLAS ANTI ANGIOGÉNICAS, ÚTILES EN TRATAMIENTOS DE ENFERMEDADES. **+ 8.400** ADULTOS MAYORES BENEFICIADOS POR AÑO GRACIAS A ESTAS DONACIONES.



BRASIL

BOSQUE ABIERTO

A partir de la participación y el diálogo con las comunidades vecinas de ARAUCO, la Compañía abrió el año 2021 parte de su patrimonio forestal para el desarrollo de actividades impulsadas por las comunidades. Su objetivo es que los vecinos disfruten de los valores ambientales, sociales y culturales que brindan los bosques, al tiempo que promueve el cuidado y la conservación de la naturaleza.

3 PILARES

DEPORTE & RECREACIÓN



TURISMO Y CULTURA

EDUCACIÓN E INVESTIGACIÓN



ESCANEA AQUÍ Y VE EL VIDEO DE BIKEPARK EL COLORADO

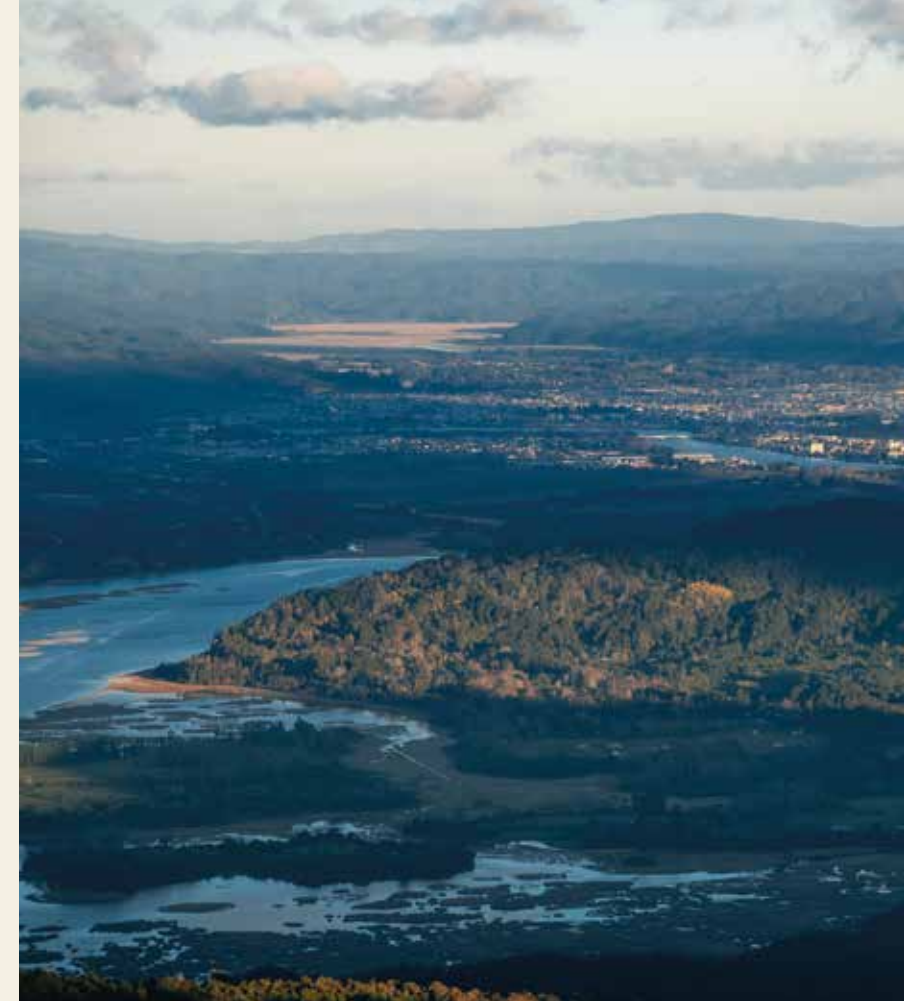
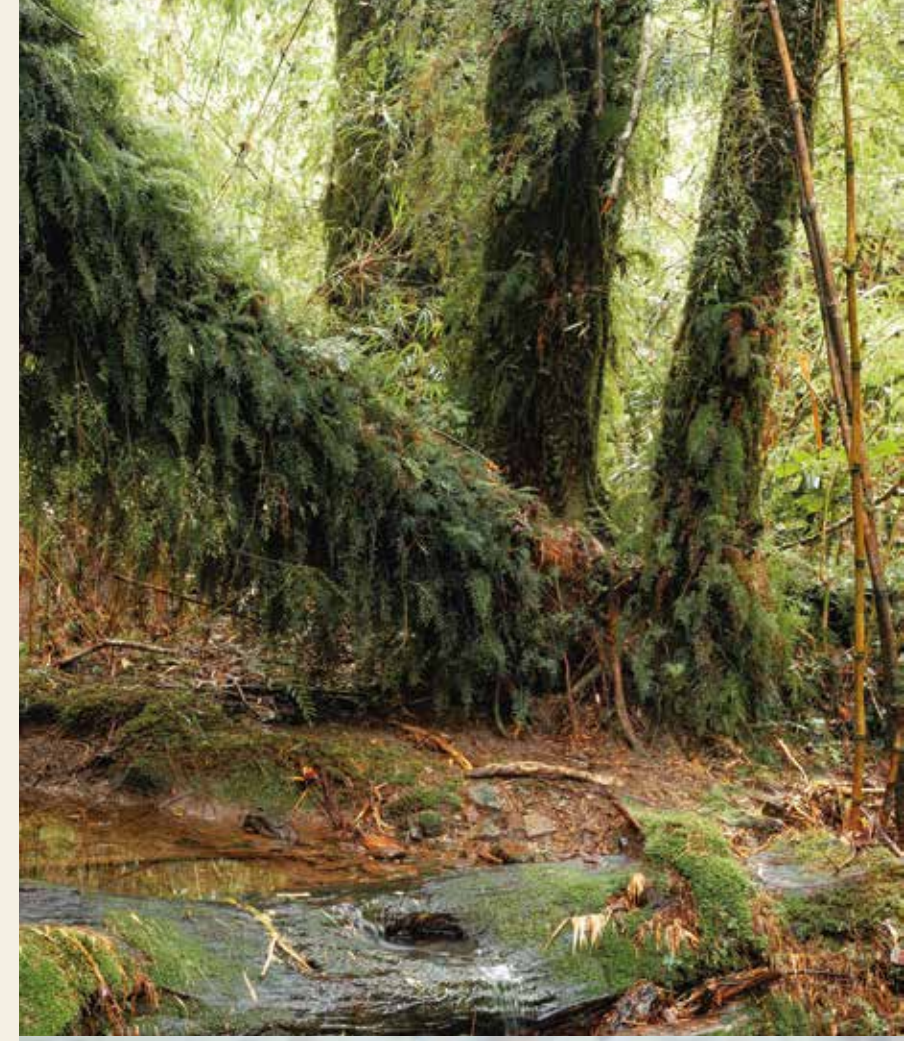

Desde el 2021, Parque Oncol, área silvestre protegida de la Compañía, se sumó al Consejo Regional de Áreas Protegidas de Los Ríos.

“PONEMOS A DISPOSICIÓN TODA LA EXPERIENCIA GANADA DURANTE DÉCADAS DE TRABAJO COLABORATIVO CON VECINOS, ORGANIZACIONES SOCIALES, ESTABLECIMIENTOS EDUCACIONALES, UNIVERSIDADES, ONGS, INSTITUCIONES PÚBLICAS Y PRIVADAS Y TANTOS OTROS ACTORES INTERESADOS EN LA CONSERVACIÓN Y CON QUIENES COMPARTIMOS LA VISIÓN DE QUE LAS ÁREAS SILVESTRES PROTEGIDAS CONTRIBUYEN CON EL DESARROLLO ECONÓMICO Y SOCIAL DE LAS COMUNIDADES VECINAS”.



MARCELA WULF,
SUBGERENTA DE ASUNTOS PÚBLICOS

WWW.PARQUEONCOL.CL



FOMENTO PRODUCTIVO Y EMPRENDIMIENTO SOCIAL

SE BUSCA QUE LA PRESENCIA DE ARAUCO EN LOS TERRITORIOS PERMITA AMPLIAR LAS OPORTUNIDADES DE EMPRENDIMIENTO, EMPLEO Y DESARROLLO.



FUNDACIÓN ACERCAREDES

Esta fundación que busca impactar en territorios alejados de las grandes ciudades bajo una lógica de articulación de redes, comprendiendo los desafíos que emanan desde las zonas en las que está presente y conectando las habilidades y la experiencia del ecosistema global al servicio de las comunidades organizadas, emprendedores locales e innovadores sociales.

La fundación cuenta con dos programas de fomento al emprendimiento.

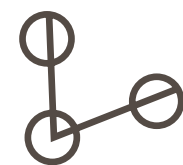

ACERCAREDES.ORG



CONOCE + SOBRE DESPENSA SILVESTRE



DESPENSA SILVESTRE:

El objetivo de este programa es visibilizar y poner en valor los oficios del bosque, brindando acceso formal y seguro al patrimonio forestal de ARAUCO a apicultores y recolectores de productos del bosque, permitiendo el desarrollo y conservación de su actividad económica con carácter identitario y cultural, contribuyendo, a su vez, al desarrollo de sus capacidades productivas y emprendedores.

DURANTE EL 2021 SE TRABAJÓ CON 103 RECOLECTORES Y SE INTEGRARON 20 APICULTORES A LA RED.

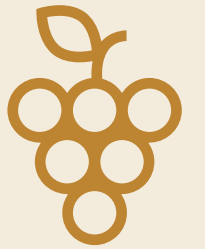

JUEGA LOCAL:

Nuevo programa lanzado durante el 2021, que busca conectar la oferta de bienes y servicios locales con los requerimientos de las operaciones industriales y forestales de ARAUCO, a través del acompañamiento y capacitación de pymes y emprendedores de las regiones donde ARAUCO tiene sus operaciones.

DURANTE ESTE PRIMER AÑO:

83 EMPRESAS FUERON CAPACITADAS - 5 SON NUEVOS PROVEEDORES DE ARAUCO - 276 PENSIONES Y HOSPEDAJES SON PARTE DEL PROGRAMA ALOJA LOCAL.

FOMENTO PRODUCTIVO Y EMPRESARIADO SOCIAL



CUCHA CUCHA

DURANTE 2021, **VIÑA CUCHA CUCHA** CONTINUÓ SU TRABAJO JUNTO A PEQUEÑOS PRODUCTORES DEL VALLE DEL ITATA, CONSOLIDÁNDOSE COMO UNA PLATAFORMA DE DESARROLLO PARA EL ENOTURISMO Y LA VITICULTURA, A TRAVÉS DE LA COMERCIALIZACIÓN DE VINOS A GRANEL Y TURISMO ENOLÓGICO.

EN ESTA LÍNEA DESTACA LA PRODUCCIÓN COLABORATIVA DE VINO PAÍS A CARGO DE **"MEGA COOPERATIVA"**, ORGANIZACIÓN QUE AGRUPA A MÁS DE **120 PRODUCTORES** DE **5 COMUNAS** DEL VALLE DE ITATA. ADEMÁS, SE EFECTUARON **8 JORNADAS** DEL TOUR "ESPUMANTE BAJO LAS ESTRELLAS", EVENTO DE ENOTURISMO CUYO OBJETIVO ES PROMOCIONAR EL VALLE MEDIANTE LA DIFUSIÓN DE IMPORTANTES HITOS HISTÓRICOS DE CHILE QUE SE DESARROLLARON EN ESTA ZONA.

arauco

ALMA DEL ITATA

DESDE HACE **5 AÑOS**, EL PROGRAMA BUSCA INCREMENTAR LAS VENTAS DE LOS VIÑATEROS DE LAS COMUNAS DEL VALLE DEL ITATA, DISPONIENDO PARA ELLO DE **UNA TIENDA DE VINOS UBICADA EN LA COMUNA DE RÁNQUIL**. ESTE ESPACIO SE HA CONVERTIDO EN UN IMPORTANTE CANAL DE COMERCIALIZACIÓN, EN EL QUE LOS PRODUCTORES VENDEN APROXIMADAMENTE EL **30%** DE SU PRODUCCIÓN ANUAL. IGUALMENTE, SE HA POSICIONADO COMO UN ATRACTIVO TURÍSTICO DEL VALLE.

EN EL ÚLTIMO AÑO, LA TIENDA ALMA DEL ITATA SE HA CONSOLIDADO COMO UNA IMPORTANTE VITRINA ESPECIALISTA EN VINOS PATRIMONIALES. ADEMÁS, HA AUMENTADO EL NÚMERO DE VIÑAS PARTICIPANTES Y CON ELLO SU OFERTA DE PRODUCTOS.



 WWW.ALMADELITATA.CL





COMUNIDAD MAPUCHE

ARAUCO RECONOCE A LOS PUEBLOS ORIGINARIOS COMO UNA CULTURA VIVA Y DINÁMICA. SE BUSCA PROMOVER EL CONOCIMIENTO MUTUO, MANTENER CANALES DE PARTICIPACIÓN Y UN DIÁLOGO PERMANENTE EN UN MARCO DE PROFUNDO RESPETO.



El Programa Mapuche busca generar experiencias de desarrollo y valor compartido con las más de 375 comunidades con las que ARAUCO se relaciona, a través de una política de relacionamiento especial. Desde esta lógica, impulsa un conjunto de proyectos al alero de un Consejo Consultivo Mapuche.

El trabajo más reciente se realizó junto a la Asociación de Comunidades Mapuches de Loncoche, con quienes se puso en marcha la construcción de un espacio ceremonial o Künü en mapudungun.

¿QUE ES EL KÜNÜ?

Un espacio ceremonial que busca generar reunión y difusión de la identidad mapuche, así como un espacio de diálogo y encuentro, promoviendo la interculturalidad y la relación armónica entre quienes lo visiten y compartan.

La estructura del Künü fue diseñada por el premiado arquitecto Alejandro Aravena, y está compuesto por mástiles de madera entrelazados de 12,9 m y 6 m de alto, fundados sobre cimientos de hormigón, creando una semicircunferencia con 80 astas en torno al rewe, que en la ceremonia representa la conexión con el universo.

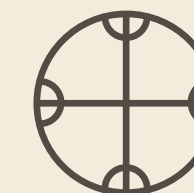

PROCESO DE PARTICIPACIÓN Y DIÁLOGO



GRUPOS DE INTERÉS

ARAUCO promueve la participación de sus diferentes grupos de interés, considerando sus percepciones, intereses y expectativas. Para estos efectos, ha creado diversas instancias de diálogo formales y permanentes.

Además, la Compañía está en constante diálogo con sus vecinos para detectar y minimizar los eventuales impactos negativos de sus operaciones y buscar oportunidades para incrementar su contribución al desarrollo local.

En Chile y con el objetivo de medir la reputación y conocer la evaluación de sus vecinos respecto del presente y futuro de sus comunas, ARAUCO aplica el Índice de Reputación Local en las comunas prioritarias, transformando esta información en insumo para la gestión del negocio.



MECANISMOS DE COMUNICACIÓN CON GRUPOS DE INTERÉS



COMUNIDADES

- MESAS DE DIÁLOGO
- CONSULTAS COMUNITARIAS
- MONITOREO PARTICIPATIVO DE COMPROMISOS
- CASA ABIERTA
- PARADA GENERAL DE PLANTA
- CANALES DE COMUNICACIÓN Y RESPUESTA



COMUNIDADES MAPUCHE

- MESAS DE DIÁLOGO MAPUCHE
- CONSULTAS COMUNITARIAS MAPUCHE
- MONITOREO ANTICIPADO DE COMPROMISOS KÜNÜ
- CANALES DE COMUNICACIÓN Y RESPUESTA



AUTORIDADES, GRUPOS GREMIALES, ONGS Y UNIVERSIDADES

- MESAS DE DIÁLOGO
- PARADA GENERAL DE PLANTA
- MESAS FORESTALES Y COE
- COMPROMISOS CORPORATIVOS CON INICIATIVAS EXTERNAS
- PARTICIPACIÓN EN POLÍTICAS PÚBLICAS

CANALES DE COMUNICACIÓN Y RESPUESTA

PARA MANTENER UNA COMUNICACIÓN FLUIDA CON LOS DISTINTOS PÚBLICOS DE INTERÉS, FACILITANDO LA DIFUSIÓN DE INFORMACIÓN Y LA RECEPCIÓN OPORTUNA DE CONSULTAS E INQUIETUDES, ARAUCO HA DESARROLLADO DIVERSOS CANALES, PLATAFORMAS Y HERRAMIENTAS, LAS QUE GESTIONA DE MANERA ACTIVA. ESTÁN DISPONIBLES LÍNEAS TELEFÓNICAS, SITIOS WEB, CASILLAS DE CORREO ELECTRÓNICO Y CUENTAS EN REDES SOCIALES, COMO **FACEBOOK**, **INSTAGRAM**, **YOUTUBE** Y **TWITTER**.

EL SISTEMA DE GESTIÓN INTEGRADO UTILIZADO EN CHILE, MEDIANTE UN CALL CENTER Y PLATAFORMA WEB, DURANTE 2021 RECIBIÓ **7.895 CONTACTOS**.



PROCESO DE PARTICIPACIÓN & DIÁLOGO

MESAS DE DIÁLOGO

INSTANCIAS PERIÓDICAS DE RELACIONAMIENTO CON COMUNIDADES VECINAS DE LAS INSTALACIONES INDUSTRIALES Y PATRIMONIO FORESTAL EN LAS QUE SE ABORDAN TEMAS RELACIONADOS CON LA GESTIÓN SOCIOAMBIENTAL DE LAS OPERACIONES, AQUELLOS DE INTERÉS PARA LAS COMUNIDADES INDÍGENAS Y DESARROLLO LOCAL. ALGUNAS DE ESTAS MESAS CUENTAN ADEMÁS CON LA PARTICIPACIÓN DE INSTITUCIONES PÚBLICAS Y PRIVADAS, MUNICIPIOS, EMPRESAS Y ORGANIZACIONES LOCALES Y SE ABORDAN TEMAS COMO LA GESTIÓN DEL AGUA, IMPACTO Y MITIGACIÓN DE OPERACIONES FORESTALES, PROYECTOS DE DESARROLLO PRODUCTIVO, ENTRE OTROS.

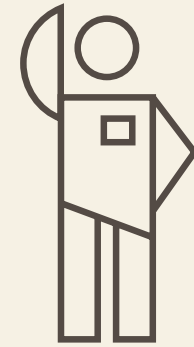

MONITOREO PARTICIPATIVO DE COMPROMISOS

HEMOS AVANZADO EN EL FORTALECIMIENTO DE HERRAMIENTAS Y PROCEDIMIENTOS QUE PERMITEN PLANIFICAR ANTICIPADAMENTE NUESTRA GESTIÓN SOCIOAMBIENTAL, IDENTIFICANDO LOS IMPACTOS DE LA OPERACIÓN FORESTAL PARA, DE ESTA FORMA, GESTIONARLOS PARTICIPATIVAMENTE CON EL FIN DE PREVENIRLOS O MITIGARLOS. EN ESTA LÍNEA, EL MONITOREO PARTICIPATIVO PERMITE ASEGURAR QUE EN EL DÍA A DÍA LAS OPERACIONES SE REALICEN RESPETANDO LO ACORDADO CON LAS RESPECTIVAS COMUNIDADES, CONSIDERANDO EL PROCESO DE CONSULTA COMUNITARIA.

MESAS FORESTALES Y COE



ARAUCO PARTICIPA REGULARMENTE, JUNTO A OTROS ACTORES PÚBLICOS Y PRIVADOS, EN MESAS FORESTALES DE CARÁCTER PROVINCIAL Y EN COMITÉS OPERATIVOS DE EMERGENCIA (COE) DE NIVEL COMUNAL, ABORDANDO TEMAS DE PREVENCIÓN DE INCENDIOS Y OTROS EVENTOS, Y COORDINACIÓN PARA ENFRENTAR LAS EMERGENCIAS.

PARADA GENERAL DE PLANTA

LA PARADA GENERAL DE PLANTA TAMBIÉN CONSIDERA INSTANCIAS DE PARTICIPACIÓN Y DIÁLOGO, DONDE SE REALIZA UN TRABAJO PLANIFICADO Y COORDINADO CON MUNICIPALIDADES, CÁMARAS DE COMERCIO Y TURISMO Y OTRAS AGRUPACIONES LOCALES. DEBIDO A LA SITUACIÓN DE PANDEMIA EN 2020 - 2021, Y EN COORDINACIÓN CON LA AUTORIDAD SANITARIA, SE TRABAJÓ CON LOS REPRESENTANTES DE ESTABLECIMIENTOS DE ALOJAMIENTO Y ALIMENTACIÓN CON EL FIN DE APOYARLOS EN LA ADOPCIÓN DE PROTOCOLOS COVID-19. DE ESTA FORMA LOGRARON ATENDER ADECUADAMENTE Y DE MANERA SEGURA A LOS TRABAJADORES QUE LLEGARON A CADA COMUNA.



CASAS ABIERTAS

SON ESPACIOS DE INFORMACIÓN Y RELACIONAMIENTO COMUNITARIO DISEÑADOS PARA MANTENER UN DIÁLOGO DIRECTO CON VECINOS DE LAS OPERACIONES FORESTALES E INDUSTRIALES, PERMITIENDO, POR UN LADO, CONOCER SUS INTERESES Y ATENDER A SUS NECESIDADES Y, POR OTRO, DAR A CONOCER PROGRAMAS, PROYECTOS E INICIATIVAS QUE LA EMPRESA IMPULSA EN LOS TERRITORIOS EN DONDE TIENE PRESENCIA.

COMPROMISOS CORPORATIVOS CON INICIATIVAS EXTERNAS

ARAUCO reconoce el valor de trabajar en alianza con otros actores, en particular cuando se trata de desafíos complejos donde existen múltiples miradas. La Compañía tiene una relación permanente con instituciones académicas, ONGs y gremios, con los que busca potenciar el trabajo en red y la colaboración multisectorial.

PARTICIPACIÓN EN POLÍTICAS PÚBLICAS

ARAUCO participa en la discusión de temas que tengan relación con su negocio o cualquiera de los aspectos contenidos en su Estrategia de Sostenibilidad. También ha planteado su posición respecto de normativas que puedan tener alguna incidencia en sus operaciones y desempeño económico, lo que ha hecho también a través de entidades gremiales en las que participa en Chile, como la Corporación Chilena de la Madera (Corma) y la Sociedad de Fomento Fabril (Sofofa).

En Argentina participa activamente en la Asociación Forestal Argentina y Asociación de Fabricantes de Celulosa y Papel de Argentina.

En Brasil plantea sus ideas a las cámaras empresariales a nivel nacional, como la Industria Brasileña de Árboles (IBÁ); en la zona de Paraná, en tanto, los contactos se realizan a través de la Asociación Paranaense de Empresas de Base Forestal (APRE).

En Norteamérica, ARAUCO participa en la National Formaldehyde rulemaking, la CARB ATCM rulemaking, Composite Panels Association (CPA) y en LEED workshops.

MEMBRESÍAS

ARAUCO participa de manera activa en 98 organizaciones gremiales y sociales en los distintos países donde está presente. De igual modo, mantiene relación con universidades, medios de comunicación, centros científicos, ONGs y gobiernos locales.



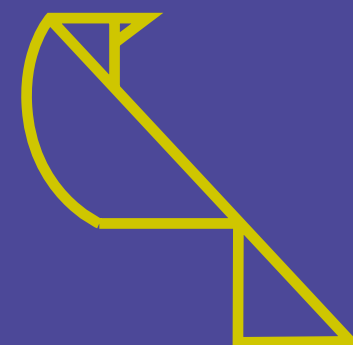
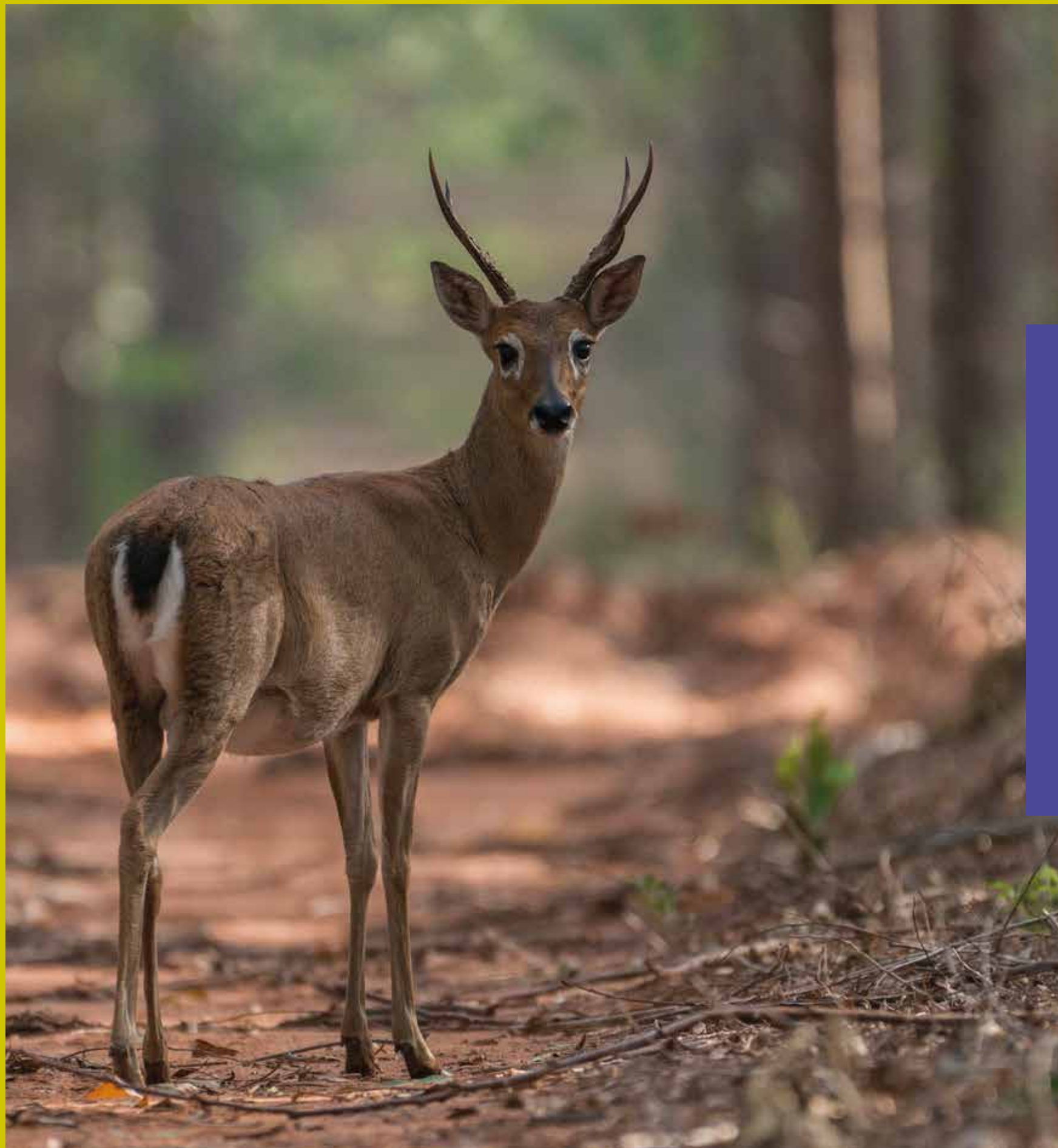

07

**GESTIÓN
AMBIENTAL**



GESTIÓN AMBIENTAL



Para ARAUCO, la generación de productos a partir de un recurso natural y renovable como la madera tiene un rol clave para el desarrollo sostenible del planeta, más aún en medio de la emergencia climática que enfrentamos. Asimismo, la generación de productos en base a fuentes renovables, la presencia global, el manejo sustentable de los recursos y la aplicación de estándares de gestión que aseguren la mejora continua del desempeño ambiental, son la base de la gestión ambiental de la Compañía.

Como primera empresa forestal en ser carbono neutral, ARAUCO ha desarrollado su estrategia de sostenibilidad con foco en la complementariedad entre la conservación del bosque nativo y la producción sustentable, generando productos a partir de un recurso natural renovable y noble como la madera. Asimismo, al trabajar con recursos que son renovables, su gestión operacional está estrechamente relacionada con los ecosistemas en los que está emplazada y su capacidad para adoptar decisiones oportunas que impactarán su futuro, siempre teniendo una mirada de largo plazo.

Es así como ARAUCO cuenta con dos líneas de trabajo que recorren toda la cadena de valor de la Compañía, desde lo forestal que se encarga del manejo responsable de las plantaciones y la protección y cuidado de los ecosistemas; y desde lo industrial que se hace cargo de la elaboración de diversos productos y su distribución a los puntos de venta.

Como parte de los principales hitos del 2021, se destaca la certificación de la carbono neutralidad correspondiente al año 2019, con una captura neta de 13 millones de toneladas de CO₂ y el anuncio realizado en el marco de la COP 26 en Glasgow, Escocia, que permitirá reducir, a través de una cartera de proyectos, la reducción de 1 millón de toneladas de CO₂ al 2030.

EMISIONES NETAS 2019 -13 MMt CO₂

CAPTURAS

ALCANCE
1+2+3
+ INCENDIOS



EMISIONES

4,7

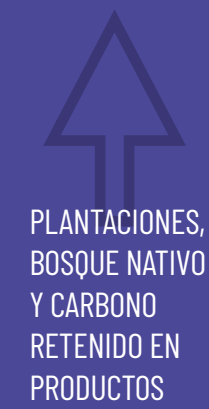

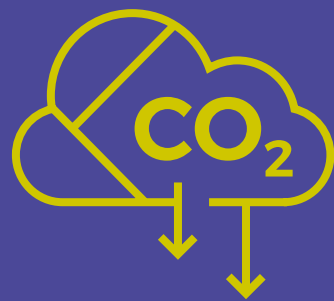

HUELLA DE CARBONO ARAUCO



NOTA: ESTOS VALORES CORRESPONDEN
AL RECÁLCULO DE LA HUELLA 2019 QUE
SE REALIZÓ EN 2021



	 2019	 2020
EMISIONES DIRECTAS (ALCANCE 1)	TON CO₂ EQ	TON CO₂ EQ
	1.240.267	1.276.321
EMISIONES INDIRECTAS (ALCANCE 2)	TON CO₂ EQ	TON CO₂ EQ
	486.647	420.932
EMISIONES INDIRECTAS (ALCANCE 3)	TON CO₂ EQ	TON CO₂ EQ
	2.732.931	2.388.617

GASES INCLUIDOS
CO₂, CH₄, N₂O, REFRIGERANTES



“EL MUNDO HA SIDO CLARO, NOS HA PRESENTADO DESAFÍOS COMPLEJOS QUE REQUIEREN COMPROMISOS REALES QUE CUMPLAN CON LAS EXIGENCIAS DE LA URGENCIA CLIMÁTICA.

COMO PRIMERA EMPRESA FORESTAL EN SER CARBONO NEUTRAL, ARAUCO HA DESARROLLADO SU ESTRATEGIA DE SOSTENIBILIDAD CON FOCO EN LA COMPLEMENTARIEDAD ENTRE LA CONSERVACIÓN DEL BOSQUE NATIVO Y LA PRODUCCIÓN SUSTENTABLE. ASIMISMO, AL TRABAJAR CON RECURSOS QUE SON RENOVABLES, SU GESTIÓN OPERACIONAL ESTÁ ESTRECHAMENTE RELACIONADA CON LOS ECOSISTEMAS EN LOS QUE ESTÁ EMPLAZADA Y SU CAPACIDAD PARA ADOPTAR DECISIONES OPORTUNAS QUE IMPACTARÁN SU FUTURO, SIEMPRE TENIENDO UNA MIRADA DE LARGO PLAZO.

LOS ESFUERZOS PARA AVANZAR HACIA UNA BIOECONOMÍA CIRCULAR Y SOSTENIBLE EN EL TIEMPO APUNTAN A UN PLAN DE ACCIÓN CLIMÁTICA CON TRES PRINCIPALES FOCOS:

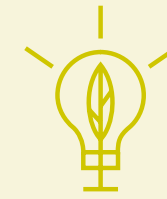

“PRIMERO, TIENE RELACIÓN CON LA MITIGACIÓN DE EMISIONES BASADAS EN LA CIENCIA, REEMPLAZANDO PROGRESIVAMENTE COMBUSTIBLES FÓSILES EN LOS PROCESOS PRODUCTIVOS E INCORPORANDO UNA MAYOR PARTICIPACIÓN DE ENERGÍAS LIMPIAS Y RENOVABLES A LA MATRIZ. LA PRIMERA ACCIÓN EN ESTA LÍNEA SE CUMPLIÓ HACE POCOS DÍAS CON LA LLEGADA A CHILE DEL PRIMER CAMIÓN FORESTAL 100% ELÉCTRICO.



RESPECTO DEL EJE DE CONSERVACIÓN Y RESTAURACIÓN DE ECOSISTEMAS, EL PRINCIPAL COMPROMISO SE BASA EN LA RESTAURACIÓN DE 25 MIL HECTÁREAS DE BOSQUE NATIVO, META QUE ESTARÁ EN LÍNEA CON LAS CONTRIBUCIONES DETERMINADAS A NIVEL NACIONAL (NDC). A ESTO SE SUMA EL COMPROMISO DE NO EXTINCIÓN DE ESPECIES EMBLEMÁTICAS, COMO EL ZORRO Y LA RANITA DE DARWIN, Y LA PROTECCIÓN DE ESPECIES COMO LA ARAUCARIAS Y EL RUIL.



EL ÚLTIMO FOCO APUNTA A LA BIOECONOMÍA CIRCULAR, DONDE LA EMPRESA HA ESTABLECIDO LA META DE CERO RESIDUOS AL 2030”.

NICOLÁS JOBET
LÍDER ACCIÓN
CLIMÁTICA

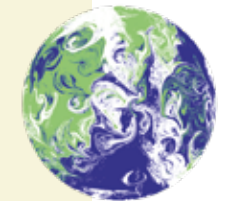

**UN CLIMATE
CHANGE
CONFERENCE
UK 2020**
IN PARTNERSHIP WITH ITALY

GESTIÓN AMBIENTAL FORESTAL



Para ARAUCO, la gestión responsable de la actividad forestal tiene un rol clave en el desarrollo sostenible del planeta, ya que la madera no solo supone un recurso renovable, sino que, además, es capaz de captar y almacenar CO₂.

ARAUCO reconoce la importancia de su patrimonio forestal y adhiere al manejo responsable de los bosques, con los más altos estándares internacionales en materia ambiental, social y económica. Con este fin, ha desarrollado una estrategia para mantener el equilibrio ecosistémico de los territorios, siendo sus máximas prioridades el cuidado de los suelos; la conservación y restauración ecológica, y el uso sustentable del agua, tanto en su calidad como cantidad.

Lo anterior se puede lograr si se provee el valor social y ambiental de los bosques, gracias a la priorización de los servicios ecosistémicos; el diálogo y la participación de vecinos, académicos, autoridades, comunidades, sector turismo y profesionales de la empresa; y el desarrollo económico y social que permita generar oportunidades para el territorio.

En este marco, la Compañía, durante el 2021, decidió implementar en Chile el modelo Paisajes Productivos Protegidos, originalmente aplicado en los predios forestales de ARAUCO en Argentina con exitosos resultados.

Además, la Compañía cuenta con un Sistema de Monitoreo y Evaluación permanente, que le permite establecer planes de trabajo y acciones específicas de mejora continua. A su vez, tanto en Chile como en Argentina y Brasil, ARAUCO participa en el Diálogo Forestal, que reúne empresas forestales, ONGs, universidades y otras partes interesadas, con el objetivo de promover acciones efectivas asociadas a la producción forestal, ampliar la escala de los esfuerzos en conservación y restauración del medioambiente, generando beneficios para los participantes de este diálogo y para la sociedad en general.

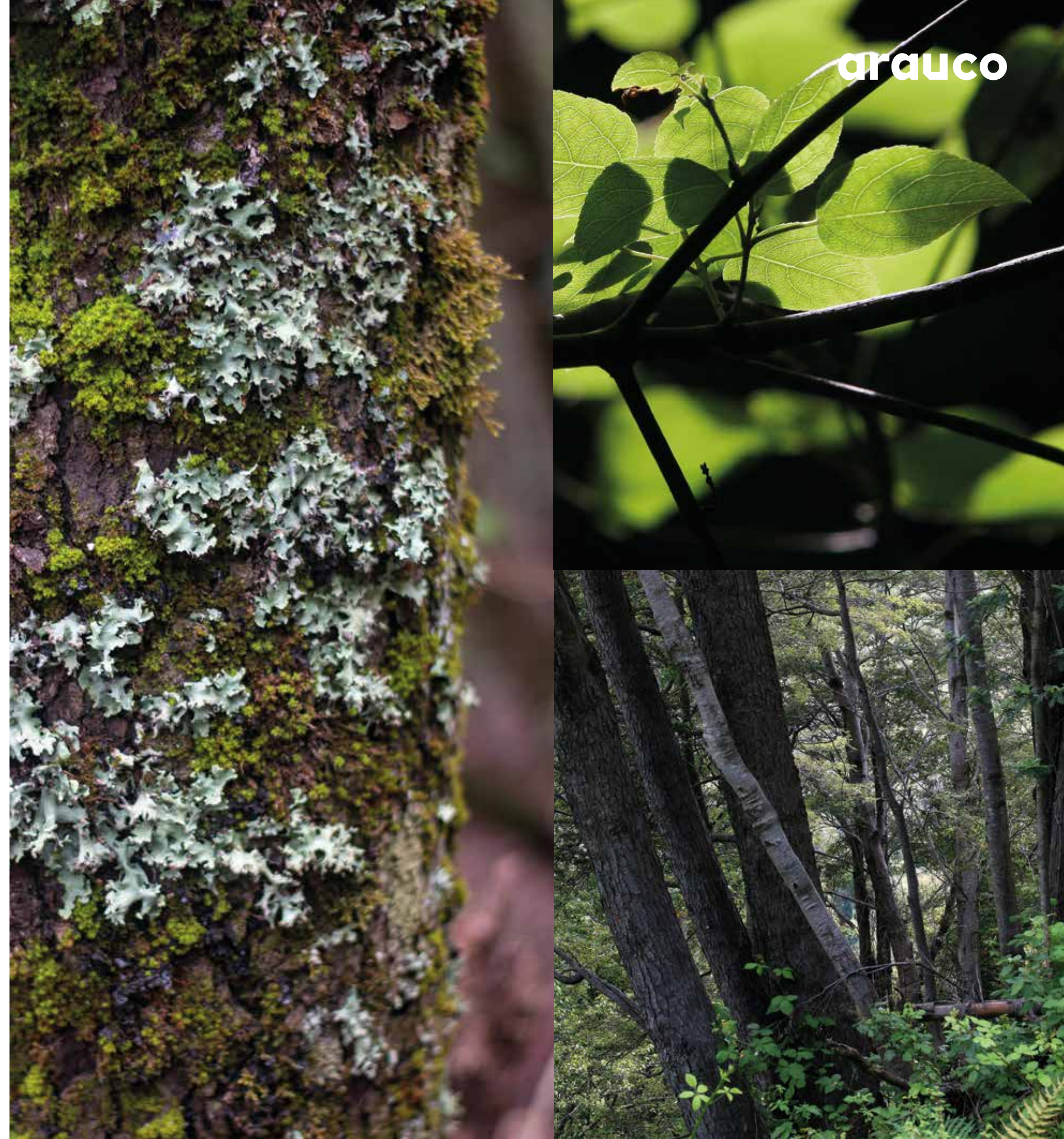

HECHOS RELEVANTES 2021 GESTIÓN AMBIENTAL FORESTAL

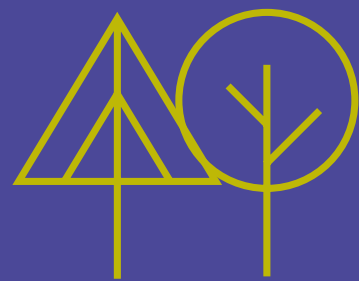

DISEÑO DEL MODELO DE PAISAJES PRODUCTIVOS PROTEGIDOS PARA CHILE, EL CUAL SE COMENZARÁ A IMPLEMENTAR EL 2022.

EN CHILE, SE REALIZARON AUDITORÍAS EXTERNAS DE MANEJO FORESTAL SUSTENTABLE PARA LOS ESTÁNDARES FSC® (FORESTAL ARAUCO FSC® LICENCSE CODE: FSC® - C108276) Y CERTFOR/PEFC.

EN BRASIL, SE MANTUVO LAS CERTIFICACIONES FSC® (ARAUCO FOREST BRASIL CAMPO DO TENENTE Y SENGÉS FSC® LICENSE CODE: FSC®-010303 Y ARAUCO FLORESTAL ARAPOTI FSC® LICENSE CODE: FSC®-C010673) Y CERFLOR CON UN **99% DE CUMPLIMIENTO**.

INCORPORACIÓN DE INDICADORES AMBIENTALES A LOS TABLEROS Y DIÁLOGOS DE DESEMPEÑO OPERACIONAL.



IMPLEMENTACIÓN DE **PROGRAMA DE FORMACIÓN EN MEDIO AMBIENTE 2021**, INICIATIVA FORMATIVA PARA TRABAJADORES DE ARAUCO PARA CONTRIBUIR A UNA CULTURA SUSTENTABLE.

DESPLIEGUE DE CONVERSATORIOS **“ARAUCO DIALOGA”** CON TRABAJADORES DE OPERACIONES PARA DAR A CONOCER EL APORTE DEL SECTOR FORESTAL Y EL ROL DE ARAUCO EN LA LUCHA CONTRA EL CAMBIO CLIMÁTICO.

30% DE AVANCE COMPROMISO DE RESTAURACIÓN DEL BOSQUE NATIVO EN CHILE.

FIRMA DE CONVENIOS CON INSTITUCIONES DE INVESTIGACIÓN (CONICET, INTA, UNIVERSIDADES) PARA EL DESARROLLO DE PROGRAMAS **RELACIONADOS A LA CONSERVACIÓN Y PRODUCCIÓN SUSTENTABLE EN CHILE.**

DETECCIÓN DE PRESENCIA DE **ZORRITO DE DARWIN**, ESPECIE EN PELIGRO DE EXTINCIÓN, AL NORTE EN LA CORDILLERA DE NAHUEL BUTA (SECTOR NATRAL EN BAJO LOS RÍOS), EN CHILE.

PLAN DE CONSERVACIÓN DEL ÁREA DE ALTO VALOR CULTURAL **CUEVAS DE QUIVOLGO, MONUMENTO ARQUEOLÓGICO**, UBICADO EN LA COSTA DE LA REGIÓN DEL MAULE, CHILE, CERCANO A CONSTITUCIÓN, PARA LA CUAL SE HA DESARROLLADO UN PLAN DE CONSERVACIÓN. ESTE PLAN FUE VALIDADO POR EL CONSEJO DE MONUMENTOS NACIONALES.

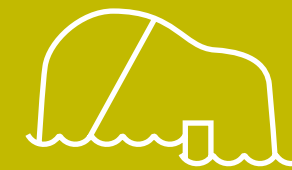

SE HABILITÓ EL **ACCESO EN PLATAFORMA QS** DE LA INFORMACIÓN EN TORNO A LA FRAGILIDAD Y FERTILIDAD DE SUELOS A NIVEL PREDIAL, CON EL FIN DE LOGRAR UNA BUENA PLANIFICACIÓN DE LAS OPERACIONES.

EN ARGENTINA, IMPLEMENTACIÓN DE SISTEMA DE **MONITOREO DE SUELOS**, CON EL OBJETIVO DE DESARROLLAR O ADAPTAR PROCEDIMIENTO DE MONITOREO DE DISTURBIOS DE COSECHA FORESTAL EN PLANTACIONES FORESTALES ESTABLECIDAS EN EL AMBIENTE DEL DELTA Y MISIONES. DURANTE EL AÑO SE MUESTREARON CUATRO LOTES CON PLANTACIÓN DE SAUCE, ENFOCÁNDOSE EN BIOMASA DEL SOTOBOSQUE, DENSIDAD APARENTE, CARBONO ORGÁNICO Y NUTRIENTES, CONDUCTIVIDAD HIDRÁULICA, ENTRE OTROS.



ELABORACIÓN DE **ESTRATEGIA DE MANEJO DE BOSQUE NATIVO** EN CONJUNTO CON LA UNIVERSIDAD AUSTRAL DE CHILE QUE PROPONE CIERTOS PRINCIPIOS Y CRITERIOS ADICIONALES A LOS YA ADQUIRIDOS EN EL MANEJO FORESTAL SOSTENIBLE DE PLANTACIONES Y PRIORIZACIÓN DE AQUELLOS SECTORES CON BOSQUE NATIVO EN QUE SE PUEDE HACER UN APORTE A LAS COMUNIDADES LOCALES Y A LA BIODIVERSIDAD.

CON EL INSTITUTO DE ECOLOGÍA Y BIODIVERSIDAD (IEB) SE EFECTUÓ UNA PRIORIZACIÓN DE ZONAS DONDE ES PRIORITARIO CONSERVAR Y RESTAURAR LA VEGETACIÓN NATIVA DE MANERA DE HACERSE CARGO DE LA **PROVISIÓN DE MÚLTIPLES SERVICIOS ECOSISTÉMICOS EN CHILE CENTRAL.**

EN CONJUNTO CON FUNDACIÓN NAHUEL BUTA, APOYO AL PROYECTO DE **MONITOREO BIOACÚSTICO**, EL QUE CONSISTE EN INSTALAR UN SISTEMA DE SENSORES (MICRÓFONOS) EN LAS COPAS DE LOS ÁRBOLES EN LA AAVC DE CARAMÁVIDA QUE SON CAPACES DE AUTOABASTECERSE DE ELECTRICIDAD ADEMÁS DE ENVIAR INFORMACIÓN EN LÍNEA.



PAISAJES PRODUCTIVOS PROTEGIDOS



El paisaje productivo protegido es una forma de ver el territorio a escala de paisaje, lo que permite integrar la producción con la conservación del medioambiente y la biodiversidad, en un contexto de promoción y desarrollo económico y social. Tiene por objetivo poder configurar la forma de hacer las cosas con la mirada local, con los desafíos de cada territorio, buscando ser, desde lo productivo, protagonistas del buen desarrollo de los distintos lugares en que opera la empresa.

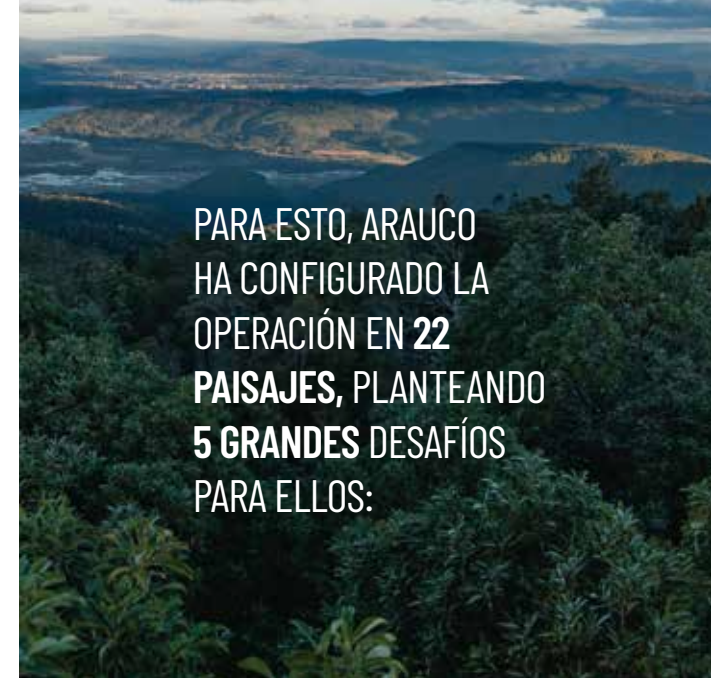

PARA ESTO, ARAUCO
HA CONFIGURADO LA
OPERACIÓN EN 22
PAISAJES, PLANTEANDO
5 GRANDES DESAFÍOS
PARA ELLOS:

DIALOGAR

arauco

CONSTRUCCIÓN DE
ALIANZAS CON EL
TERRITORIO A TRAVÉS DEL
DIÁLOGO PERMANENTE.

INCORPORAR PROCESOS DE
BUENAS PRÁCTICAS Y MEJORA
CONTINUA EN MATERIA
AMBIENTAL Y EN EL MONITOREO
DE BIODIVERSIDAD Y DE
VARIABLES SOCIOAMBIENTALES.

PRODUCIR

PLANIFICACIÓN DE
USO Y MANEJO DE
LA OPERACIÓN CON
ESCALA LOCAL.

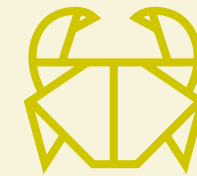

PROTEGER

CONOCER

COMUNICACIÓN INTERNA
Y EXTERNA AMPLIA,
CONOCER Y QUE
CONOZCAN A ARAUCO.



CONTRIBUIR

DESDE LO QUE HACEMOS,
CONSTRUIR UNA RELACIÓN
VIRTUOSA CON LOS
DISTINTOS TERRITORIOS.

¿QUÉ ES UN PAISAJE PRODUCTIVO PROTEGIDO?

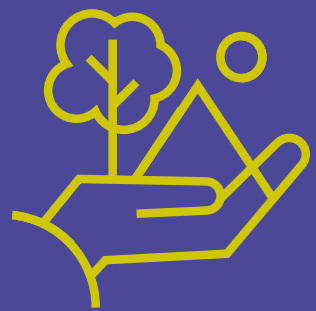

¿QUÉ ES UN PAISAJE PRODUCTIVO PROTEGIDO?

Es un sector delimitado, que incluye tanto áreas de producción como áreas de protección ambiental en armonía y vinculadas con el entorno y desarrollo social. Estas son administradas bajo un modelo de gestión que contribuye a la integración de elementos que son propios de cada lugar, así como la agrupación de esfuerzos y asociatividad entre los actores del territorio, públicos y privados.

Desde cada paisaje se planifica, en particular la actividad productiva. Porque gracias a la operación se generan recursos humanos, económicos, técnicos y otros necesarios para la preservación del entorno natural y del desarrollo de actividades de fortalecimiento económico y social. Así, la gestión forestal, en este caso, todo el proceso, desde la plantación hasta el abastecimiento, pasa a ser parte de la “solución” y no el motivo de las controversias.

En estos paisajes está presente la identidad local, los atributos productivos, así como otras actividades económicas específicas y tradicionales (agrícolas, frutícolas, industriales, mineras, agropecuarias); las comunidades y componente social y cultural así como los aspectos ambientales tanto de Arauco como de otros actores.

¿POR QUÉ GENERAR ESTE MODELO?

Porque buscamos una gestión responsable y sustentable de la producción forestal, haciendo que ésta complemente y potencie el desarrollo social y ambiental de los territorios.

¿CÓMO SE DESPLIEGA?

Para implementar este modelo se individualizaron 22 sectores y se cambió la estructura del área patrimonial, quedando distintos programas bajo el alero de la gerencia de Patrimonio.

A su vez, las áreas patrimoniales quedaron conformadas por:

CONSTITUCIÓN	CHILLÁN	ARAUCO	VALDIVIA
5 PAISAJES	6 PAISAJES	7 PAISAJES	4 PAISAJES
35 COMUNAS	35 COMUNAS	21 COMUNAS	30 COMUNAS

PROTECCIÓN Y PUESTA EN VALOR DEL BOSQUE NATIVO

El 29% del patrimonio forestal de ARAUCO está compuesto por bosque nativo. Su protección y cuidado son fundamentales para mantener los servicios ecosistémicos, preservar la biodiversidad y lograr un desarrollo sostenible. Para ello, la Compañía cuenta con una política de Biodiversidad y Servicios Ecosistémicos, la que tiene como fin proteger el bosque nativo en Chile, Argentina y Brasil.

Parte de este patrimonio se administra como parques privados abiertos al público, Áreas de Alto Valor de Conservación (AAVC) y zonas protegidas. Asimismo, estos sectores están identificados en la cartografía y sobre ellos se evita cualquier intervención que pueda dañarlos, siendo monitoreados con ese fin.

En la gestión del bosque, ARAUCO mantiene el compromiso de no sustitución de bosque nativo junto con el programa de restauración de ARAUCO, los que permitirán en un futuro aumentar áreas de remanentes de bosque, privilegiando, entre otras cosas, las especies amenazadas, sectores clave para la biodiversidad o de gran relevancia para las comunidades o partes interesadas.

ÁREAS DE ALTO VALOR DE CONSERVACIÓN (AAVC)

El patrimonio de ARAUCO contiene múltiples valores ambientales y sociales, algunos de los cuales son especialmente significativos y críticos, por lo que son designados con Altos Valores de Conservación (AAVC). La Compañía cuenta con AAVC distribuidas en 133 mil hectáreas del patrimonio.

EL OBJETIVO DE ESTAS ÁREAS ES MANTENER O MEJORAR LOS ALTOS VALORES IDENTIFICADOS EN LAS MISMAS.

PARA ELLO SE HACE USO DE UNA METODOLOGÍA QUE CONSIDERA:

83 MIL
ÁRBOLES NATIVOS
PLANTADOS
EN CHILE EN 2021



PRÁCTICAS DE MANEJO

DEFINICIÓN DE PRÁCTICAS DE MANEJO APROPIADAS PARA MANTENER O INCREMENTAR LOS VALORES IDENTIFICADOS ANTERIORMENTE.

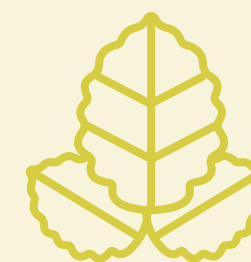

IDENTIFICACIÓN

SE REALIZA LA CARACTERIZACIÓN DE LA PRESENCIA O AUSENCIA DE CADA CATEGORÍA DE ALTOS VALORES DE CONSERVACIÓN, EN BASE A UN ANÁLISIS DE LA INFORMACIÓN EXISTENTE Y/O LA RECOPIACIÓN DE DATOS EN CASOS DONDE HAYA AUSENCIA DE INFORMACIÓN.

MONITOREO

ESTABLECIMIENTO DE UN SISTEMA DE CONTROL EFECTIVO QUE PERMITA TOMAR DECISIONES ADECUADAS PARA MANTENER Y MEJORAR LOS VALORES IDENTIFICADOS. EL RÉGIMEN DE MONITOREO SE ORIENTARÁ POR LOS OBJETIVOS OPERACIONALES DEL PLAN DE MANEJO Y REQUERIRÁ LA DEFINICIÓN DE INDICADORES PARA EVALUAR EL ESTADO DE LAS AAVC. LAS AAVC IDENTIFICADAS EN EL PATRIMONIO DE LA EMPRESA ESTÁN BAJO LAS CATEGORÍAS RECONOCIDAS POR FSC® EN MATERIAS DE ALTOS VALORES DE CONSERVACIÓN.

CONOCE MÁS SOBRE LA ESTRATEGIA DE ARAUCO EN TORNO A LOS BOSQUES NATIVOS

*



01

EN BRASIL, ARAUCO POSEE MÁS DE **77 MIL HECTÁREAS QUE SON BOSQUES NATIVOS**. ESTO CORRESPONDE AL **37% DEL ÁREA TOTAL** DE ARAUCO EN EL PAÍS, LOS QUE SON PROTEGIDOS POR LA LEY (CÓDIGO FORESTAL BRASILEÑO – LEY FEDERAL 12.651/2012) Y SON CONSIDERADAS ÁREAS DE PRESERVACIÓN PERMANENTE Y RESERVA LEGAL. ESTA LEGISLACIÓN IMPLICA QUE ESTAS ÁREAS SE PUEDEN MANEJAR SOLAMENTE CON FINES DE PRESERVACIÓN AMBIENTAL E INVESTIGACIÓN.

02

EN ARGENTINA, CERCA DEL **45% DEL PATRIMONIO RESPECTIVO**, CORRESPONDE A ÁREAS NATURALES COMPUESTAS POR BOSQUES NATIVOS, AAVC, FAJAS ECOLÓGICAS, HUMEDALES, ÁREAS DE DRENAJE Y BOSQUES PROTECTORES. LAS ACCIONES DESARROLLADAS EN ESTAS ÁREAS SON FUNDAMENTALMENTE DE PROTECCIÓN PATRIMONIAL, INVESTIGACIÓN, CONSERVACIÓN Y EDUCACIÓN AMBIENTAL, ATENDIENDO A LOS VALORES AMBIENTALES DE LOS BOSQUES NATIVOS DEFINIDOS POR SU UBICACIÓN, DIVERSIDAD BIOLÓGICA ALBERGADA Y PROVISIÓN DE SERVICIOS AMBIENTALES, LO CUAL SE REFLEJA EN UN **PLAN DE MANEJO DE BOSQUE NATIVO**.



03

POR OTRO LADO, EL **PROGRAMA DE RESTAURACIÓN DE BOSQUE NATIVO EN CHILE** INCLUYE TRES LÍNEAS DE TRABAJO QUE SE RELACIONAN CON LAS **25 MIL HECTÁREAS** DECLARADAS COMO SUSTITUIDAS DESPUÉS DE 1994 Y EN LAS CUALES SE HA AVANZADO EN **7.563 HECTÁREAS** DESDE EL 2012 A LA FECHA; LAS **15 MIL HECTÁREAS DE BOSQUE NATIVO AFECTADAS POR INCENDIOS**, DE LAS CUALES MÁS DEL **80% HA RECUPERADO SU COBERTURA**, INCLUSO EN ALGUNOS CASOS IGUALANDO LOS NIVELES PREVIOS AL INCENDIO, Y 10 MIL HECTÁREAS DE COBERTURA EN ZONAS DE PROTECCIÓN. EL PRINCIPAL OBJETIVO DE ARAUCO ES **INICIAR LOS PROCESOS DE RESTAURACIÓN EN SECTORES QUE SEAN RELEVANTES PARA LA BIODIVERSIDAD** O SERVICIOS ECOSISTÉMICOS, PLANTEANDO UN GRAN DESAFÍO DADO QUE REQUIERE DE UNA MIRADA INTEGRADA DEL TERRITORIO QUE PERMITA PRIMERO IDENTIFICAR LOS GRANDES SITIOS DE RESTAURACIÓN Y LUEGO DEFINIR A ESCALA LOCAL LA ESTRATEGIA DEL SITIO EN ESPECÍFICO.

04

EN ARGENTINA, SE MANEJA UN PLAN DE RESTAURACIÓN ACTIVA Y/O **PASIVA DE BOSQUE NATIVO A 16 AÑOS PARA 3.300 HECTÁREAS** ASOCIADAS A LA PROTECCIÓN DE CUENCAS HÍDRICAS Y OTRAS ÁREAS CRÍTICAS O SENSIBLES, COMO SON PENDIENTES PRONUNCIADAS, VERTIENTES, CURSOS DE AGUA Y CORREDORES BIOLÓGICOS NECESARIOS PARA EVITAR LA FRAGMENTACIÓN DEL PAISAJE



**BOSQUE NATIVO
Y ÁREAS DE
ALTO VALOR DE
CONSERVACIÓN
(AAVC)**

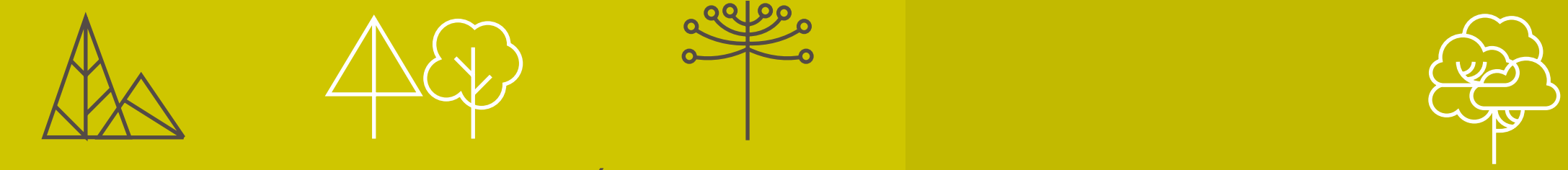
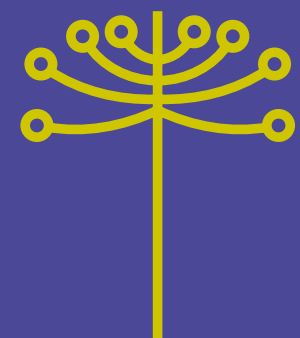

PAÍS	SUPERFICIE DE BOSQUE NATIVO (EN HECTÁREAS)	% DE BOSQUE NATIVO SOBRE EL PATRIMONIO FORESTAL	ÁREAS DE ALTO VALOR DE CONSERVACIÓN (EN HECTÁREAS)	AAVC		
				BIOLÓGICAS	SOCIALES	CULTURALES O RELIGIOSAS
CHILE	280.273	28%	59.662	36	19	51
ARGENTINA	119,428	45%	64.717	48		
BRASIL	77,979	37%	8.581,22	13		

MONITOREO DE BIODIVERSIDAD

ARAUCO protege especies amenazadas prospectadas y avistadas en su patrimonio. La estrategia de biodiversidad implica aumentar el conocimiento a través del monitoreo y la asociación con la academia; compartir, comunicar y trabajar con las partes interesadas y los actores locales, y proteger a través de buenas prácticas de gestión y acciones específicas cuando sea necesario.

Durante 2021, el compromiso de la Compañía fue cuidar la persistencia de las especies que habitan en los predios de ARAUCO, con especial énfasis en aquellas con problemas de conservación (amenazadas y casi amenazadas).

En Brasil se retomaron las actividades de monitoreo de fauna (aves, mamíferos, reptiles y anfibios) en unidades forestales tras el paro de actividades por la pandemia del COVID-19. Para este 2022, sus metas son:



CONTINUAR CON EL MONITOREO DE LA BIODIVERSIDAD (MASTOFAUNA Y AVIFAUNA) EN AAVCS;

CONOCER LOS REPTILES Y ANFIBIOS (HERPETOFAUNA) QUE EXISTEN EN AAVCS;

REALIZAR LEVANTAMIENTO Y COMPARACIÓN DE LOS DATOS DE MONITOREO DE FAUNA EN PLANTACIONES Y BOSQUES NATIVOS, Y

SEGUIR MONITOREANDO Y CONTROLANDO LAS AMENAZAS DE CAZA, PESCA, INCENDIOS FORESTALES Y OTROS RIESGOS PARA LA BIODIVERSIDAD.

PROTECCIÓN PATRIMONIAL Y PREVENCIÓN DE INCENDIOS

Los incendios rurales representan un enorme riesgo con un potencial de daño con alcance a plantaciones, bosques y fauna nativa, infraestructura, industrias, casas y vidas humanas. Este riesgo se ha ido acrecentando con el paso de los años debido a los efectos del cambio climático, siendo los factores principales la disminución en las precipitaciones y el aumento consistente en la temperatura.

Para hacer frente a esta amenaza, la Compañía cuenta con un potente programa de prevención y protección de incendios rurales en Chile. Este programa se basa en tres pilares fundamentales: Educación y Difusión, Gestión de Combustibles y Reacción Coordinada.

En estos pilares se trabaja en forma mancomunada y colaborativa con otras instituciones y organizaciones, públicas y privadas, entendiendo que los incendios no tienen dueño y afectan a todos.

Para el manejo del combustible, ARAUCO ha creado una red estructural de protección en todo el territorio, generando barreras y puntos de control a través de cinturones de protección en zonas habitadas colindantes a las plantaciones y complejos industriales, donde se mantiene anualmente una franja cortacombustible y una franja de amortiguación (plantación con acciones de silvicultura preventivas), y conglomerados de protección del patrimonio, que tienen como objetivo reducir la propagación y facilitar el combate.



Finalmente, para lograr una reacción coordinada, se hacen patrullajes en días de alerta por altas temperaturas, vientos y escasa humedad, y se han puesto en marcha brigadas comunitarias, en estrecha coordinación con Bomberos, para fomentar el entrenamiento de simulacros de emergencia.

Asimismo, ARAUCO busca abordar los incendios con los distintos recursos ubicados en el territorio, comenzando el combate en el menor tiempo posible. De esta forma, busca reducir el tamaño de los incendios desde que estos se inician.

Además, ARAUCO es parte de la Red de Prevención Comunitaria, organización que articula el trabajo preventivo en 350 Comités Locales de Prevención, donde vecinos, autoridades locales, Conaf, Bomberos, Carabineros y empresas, entre otros, trabajan en conjunto con 77 comunas del país para prevenir incendios rurales.

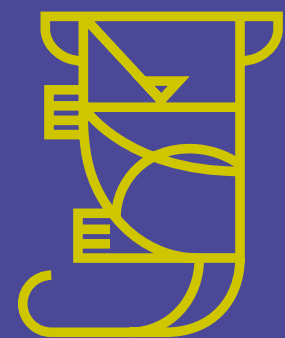







LISTADO DE
ESPECIES
LISTA ROJA
UICN



	CHILE		BRASIL		ARGENTINA	
	 FAUNA	 FLORA	 FAUNA	 FLORA	 FAUNA	 FLORA
EN PELIGRO CRITICO	13	7	5	1	0	1
EN PELIGRO	45	21	11	14	3	2
VULNERABLE	40	16	31	11	35	0
CASI AMENAZADO	13	10	42	7	15	2
PREOCUPACIÓN MENOR	21	19	564	265	137	1
PREOCUPACIÓN PROVINCIAL	0	0	0	0	9	7

**TIPO
RECURSO**

RECURSOS
PLAN DE
**PROTECCIÓN
INCENDIOS
FORESTALES**

		CHILE	ARGENTINA	BRASIL
	TORRES	136	27	14
	PERSONAS DE VIGILANCIA Y PREVENCIÓN	120	22	74
	BRIGADAS	157	6	16
	Nº BRIGADISTAS Y TORREROS	2.000	41	155
	CAMIONES	117	2	15
	SKIDDERS	12	0	1
	AVIONES	12	0	0
	HELICÓPTEROS	24	0	2
	VEHÍCULOS DE APOYO	11	8	24
TOTAL PRESUPUESTO (EN US\$)		60.178.992		7.744.588



GESTIÓN DEL AGUA

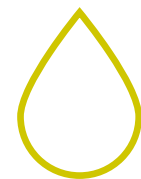

El agua es un elemento esencial para la vida de la flora y fauna del planeta, así como también para el desarrollo humano. Ante el escenario que plantea el cambio climático, existe una creciente conciencia global respecto de la importancia de gestionar el agua de manera sostenible.

Cuando hablamos de gestión del agua, es importante mencionar que los bosques y las plantaciones tienen efectos beneficiosos sobre el ciclo hidrológico. Ayudan a retener la humedad, reducir la pérdida de suelo, regular la temperatura del agua en los lechos de los ríos, promover la ósmosis y mejorar la calidad del agua para brindar una mejor agua potable.

Desde hace siete años, ARAUCO desarrolla en Chile una estrategia de gestión del agua, denominada Desafío Agua, que abarca proyectos de distintas escalas.

CONOCE ALGUNOS DE LOS PROYECTOS ABORDADOS POR EL **DESAFÍO AGUA EN CHILE** DURANTE 2021.

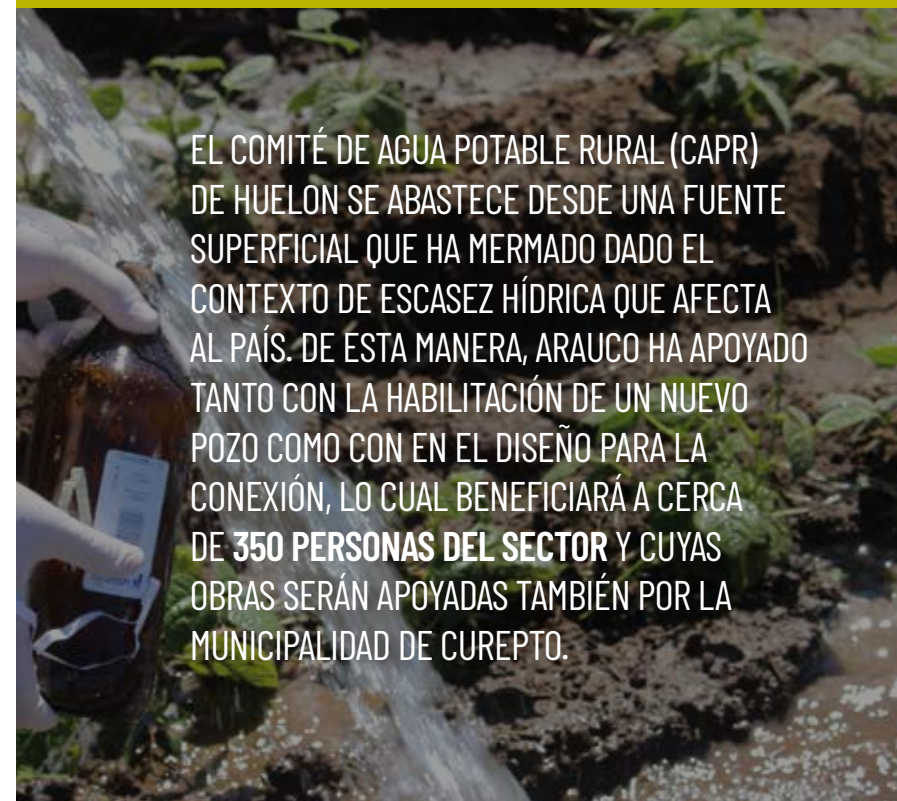

EL COMITÉ DE AGUA POTABLE RURAL (CAPR) DE HUELÓN SE ABASTECE DESDE UNA FUENTE SUPERFICIAL QUE HA MERMADO DADO EL CONTEXTO DE ESCASEZ HÍDRICA QUE AFECTA AL PAÍS. DE ÉSTA MANERA, ARAUCO HA APOYADO TANTO CON LA HABILITACIÓN DE UN NUEVO POZO COMO CON EN EL DISEÑO PARA LA CONEXIÓN, LO CUAL BENEFICIARÁ A CERCA DE **350 PERSONAS DEL SECTOR** Y CUYAS OBRAS SERÁN APOYADAS TAMBIÉN POR LA MUNICIPALIDAD DE CUREPTO.

EN EL CASO DE **NUEVA ALDEA**, LA COMUNIDAD HA CONVOCADO A ARAUCO, LA MUNICIPALIDAD Y LA DIRECCIÓN DE OBRAS HIDRÁULICAS DE ÑUBLE, PARA APOYAR LA GESTIÓN QUE LA DIRECTIVA QUE DEBE ACTUALIZAR SU SISTEMA DE AGUA POTABLE, LO CUAL PERMITIRÁ **MEJORAR LA CALIDAD DE VIDA DE 150 PERSONAS**.

EL CAPR DE **SANTA ROSA DE LEBU** ES UNO LOS MÁS DE 1.000 SISTEMAS QUE SE DESARROLLAN EN EL CONTEXTO DEL PATRIMONIO DE ARAUCO, Y DONDE LA EMPRESA SE HA PUESTO AL SERVICIO DE LA COMUNIDAD PARA ENTREGARLES LA SERVIDUMBRE Y USUFRUCTOS NECESARIOS PARA QUE EL ESTADO, A TRAVÉS DE LA **DIRECCIÓN DE OBRAS HIDRÁULICAS DEL BIOBÍO**, PUEDA ADJUDICAR LOS MONTOS NECESARIOS PARA LA EJECUCIÓN DE ESTAS OBRAS QUE SE ENTREGARÁN DURANTE 2022 POR **UN MONTO SUPERIOR A LOS \$1.500.000.000** Y QUE **BENEFICIAN A CERCA DE 1.800 PERSONAS**.

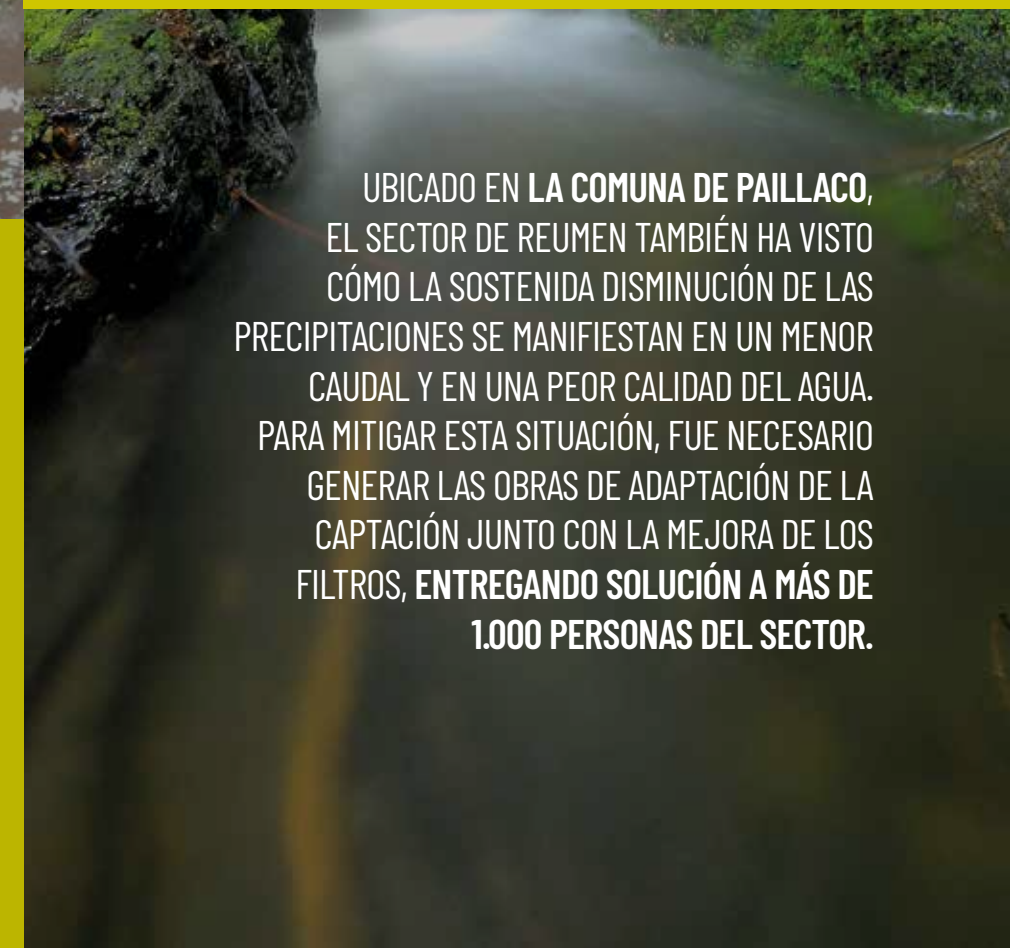

UBICADO EN LA **COMUNA DE PAILLACO**, EL SECTOR DE REUMEN TAMBIÉN HA VISTO CÓMO LA SOSTENIDA DISMINUCIÓN DE LAS PRECIPITACIONES SE MANIFIESTAN EN UN MENOR CAUDAL Y EN UNA PEOR CALIDAD DEL AGUA. PARA MITIGAR ESTA SITUACIÓN, FUE NECESARIO GENERAR LAS OBRAS DE ADAPTACIÓN DE LA CAPTACIÓN JUNTO CON LA MEJORA DE LOS FILTROS, **ENTREGANDO SOLUCIÓN A MÁS DE 1.000 PERSONAS DEL SECTOR**.

HECHOS RELEVANTES 2021 GESTIÓN DEL AGUA

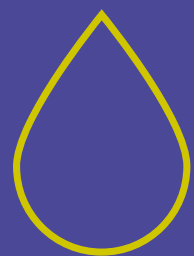

DESARROLLO DE PRIMER TALLER DE CAPACITACIÓN EN ZONA CONSTITUCIÓN, EN CHILE, ABIERTO A VECINOS DE EMPEDRADO PARA APRENDER A DESARROLLAR SOLUCIONES DE COSECHA DE AGUA LLUVIA. ESTE TALLER CONVOCÓ **A 25 NUEVOS MONITORES** QUIENES FUERON FORMADOS PARA LLEVAR ESTE CONOCIMIENTO A SUS COMUNIDADES Y PONER EN PRÁCTICA LAS TÉCNICAS APRENDIDAS.

EN CHILE, **APOYO A 25 NUEVAS COMUNIDADES**, CON PROYECTOS DE DIVERSA MAGNITUD, DONDE DESTACAN CASOS COMO EL DEL COMITÉ DE AGUA POTABLE RURAL (CAPR) DE HUELON, EL CAPR NUEVA ALDEA, CAPR DE SANTA ROSA DE LEBU O EL CAPR DE REUMEN.

PRESENTACIÓN DEL **PROGRAMA DESAFÍO AGUA** EN EL MARCO DEL WATER CONGRESS 2021, EL CUAL PERMITIÓ DAR A CONOCER LA ESTRATEGIA DEL AGUA DE ARAUCO EN CHILE A LA ACADEMIA Y A REPRESENTANTES DE OTROS SECTORES PRODUCTIVOS.

POR SEGUNDO AÑO CONSECUTIVO **ARAUCO PARTICIPÓ DEL COMITÉ TÉCNICO DEL PROYECTO GEF DE HUMEDALES COSTEROS**, INVITACIÓN EXTENDIDA POR EL MINISTERIO DE MEDIO AMBIENTES CON FOCO EN EL HUMEDAL ROCUANT ANDALIÉN.

CIERRE DEL ACUERDO VOLUNTARIO DE GESTIÓN DE CUENCAS DE RANQUIL, INICIATIVA IMPULSADA POR LA AGENCIA DE SOSTENIBILIDAD Y CAMBIO CLIMÁTICO (ASCC). EN ESTE PROYECTO, **DURANTE 5 AÑOS ARAUCO TRABAJÓ JUNTO A OTROS ACTORES PÚBLICOS Y PRIVADOS** EN LA GOBERNANZA Y DESARROLLO DE INICIATIVAS COMO LA CONFORMACIÓN DE LA PRIMERA UNIÓN COMUNAL DE COMITÉS DE AGUA POTABLE RURAL A QUIENES, EL ANÁLISIS DE CALIDAD DE AGUA, EL APOYO A LA GENERACIÓN DE DISEÑOS DE INGENIERÍA Y EJECUCIÓN DE OBRAS PARA DICHS COMITÉS Y CAPACITACIONES.



EN EL MARCO DEL PROGRAMA DE FORMACIÓN DE MONITORES DE AGUA Y SUELO, LOS MONITORES FORMADOS **EN ZONA CHILLÁN** CONTINUARON DESARROLLANDO **CERCA DE 40 NUEVOS PROYECTOS INDIVIDUALES**.

EN CUMPLIMIENTO CON LOS DECRETOS EMANADOS DE LA DIRECCIÓN GENERAL DE AGUAS, COMENZÓ LA INSTALACIÓN DE LOS SISTEMAS DISPUESTOS POR LA AUTORIDAD PARA EL **MONITOREO CENTRALIZADO DE EXTRACCIONES DE AGUA SUBTERRÁNEA**. EN EL ÁREA FORESTAL, ESTOS DECRETOS APLICARON A **CAMPAMENTOS Y A LAS OFICINAS DE BIOFOREST**.



EN EL MARCO DEL PROYECTO AUDUBON/ CODEFF **"PROTECCIÓN Y RESTAURACIÓN DE SITIOS CRÍTICOS PARA AVES PLAYERAS MIGRATORIAS EN EL HOT-SPOT DE BIODIVERSIDAD DEL CENTRO SUR DE CHILE"** (PAC-HRA) SE FACILITÓ EL PREDIO PLAYA NEGRA EN PENCO PARA UN TALLER DE EDUCACIÓN AMBIENTAL ABIERTO A NIÑOS DEL GRAN CONCEPCIÓN.

BRASIL

EN BRASIL, **ESTANDARIZACIÓN DEL SISTEMA DE MONITOREO HIDROLÓGICO** ADOPTADO ENTRE PARANÁ Y MATO GROSSO DO SUL, QUE ANTERIORMENTE TENÍA DIFERENTES METODOLOGÍAS, E INTERNALIZAR ESE PROCESO DE MONITOREO DEL AGUA.

IMPLEMENTACIÓN DE UN NUEVO MODELO DE MONITOREO HIDROLÓGICO EN LAS ÁREAS DE ARAUCO EN LOS ESTADOS DE **PARANÁ Y MATO GROSSO DO SUL**, EN BRASIL. CON ESTE NUEVO MODELO, SERÁ POSIBLE COMPARAR RESULTADOS DE CALIDAD Y CANTIDAD DE AGUA EN ÁREAS CON DIFERENTES USOS DE SUELO (PLANTÍO COMERCIAL Y VEGETACIÓN NATIVA) Y ASÍ VERIFICAR CÓMO LA GESTIÓN DE LA EMPRESA PUEDE O NO INFLUIR EN LOS RECURSOS HÍDRICOS LOCALES.



GESTIÓN DE SUELOS

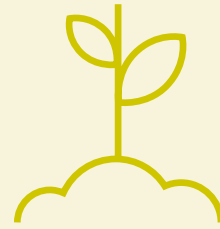

Los suelos forestales son el recurso de mayor valor para ARAUCO y gran retenedor de carbono. Gracias a que acumulan agua y nutrientes, son la base para el desarrollo y crecimiento de sus plantaciones y de la productividad de los sitios. La existencia de una cobertura vegetal, ya sea plantación o bosque nativo, ayuda a generar una cubierta foliar y radicular que protege a los suelos forestales de sufrir fenómenos erosivos.

Consciente de la importancia de los suelos, ARAUCO evita dejarlos descubiertos después de una cosecha forestal por un largo período, por lo que se realizan prontamente actividades de preparación y establecimiento de sitio después de la cosecha.

La Compañía utiliza en todas sus operaciones las mejores prácticas silviculturales, con el objetivo de prevenir y/o mitigar impactos significativos y conservar las características propias del suelo, con el propósito de mantener y/o mejorar la productividad.

Por ejemplo, en Brasil existe un plan de gestión de residuos peligrosos y no peligrosos con las directrices de almacenamiento y disposición. Los principales residuos peligrosos son generados en los procesos productivos de cosecha, silvicultura y mantención mecánica, cuando el suelo y otros sólidos son impactados con aceite usado. Cuando esto ocurre, éstos son coprocesados para separarlos del aceite, el cual es reutilizado en otro procesos.

INVESTIGACIÓN AMBIENTAL

Tanto por su escala como por la riqueza de especies y biodiversidad, los predios de ARAUCO son laboratorios esenciales para el desarrollo de conocimiento, así como de la protección de las más diversas especies y servicios ecosistémicos.

Es importante conocer, mediante investigación científica, qué efecto tiene esa superficie en el medioambiente. De esta forma, es fundamental monitorear que los productos renovables que salen de las plantaciones tienen un impacto positivo en su lugar de origen.

Elementos clave a investigar son el efecto de las plantaciones en el agua, la biodiversidad, el carbono y el suelo. Además, esta investigación es más valiosa si se realiza con científicos de otras instituciones, ya que se originan sinergias significativas al compartir datos o investigaciones, y al abordar preguntas clave.

Al compartir la investigación que se hace, más actores conocen sobre las prácticas de manejo forestal sostenible que implementa la Compañía, generando confianza en el medio.

Complementariamente, la difusión del conocimiento a través de las distintas investigaciones que existen al interior de la Compañía, permite que cada uno de los trabajadores se sienta parte del desafío que tienen las plantaciones y ARAUCO de combatir el cambio climático. La captura de carbono de la atmósfera y su transformación en productos que reemplazan alternativas contaminantes, son un aporte relevante para proveer agua a las comunidades y ayudan a conservar las especies y ecosistemas nativos para futuras generaciones.



PRINCIPALES LÍNEAS DE INVESTIGACIÓN

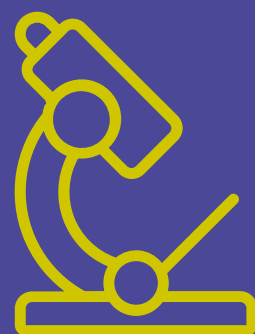

ECOLOGÍA POBLACIONAL DE LAS
AVES EN EL **HUMEDAL DEL RÍO
CAMPANGUE. U DE CHILE.**



ESTUDIOS ECOSISTÉMICOS
DEL ESTUARIO LARAQUETE:
BIODIVERSIDAD DEL ZOOPLANCTON,
ESTADO SANITARIO Y DINÁMICA DE
INTRUSIÓN DE AGUA DE MAR. **UDEC.**

INTERACCIÓN DEL
RÍO Y HUMEDAL
CAMPANGUE. UDEC.



VALIDACIÓN DE RANGOS
AMBIENTALES EN FORMACIONES
VEGETACIONALES **DEL HUMEDAL
CAMPANGUE. PUC.**

INCORPORACIÓN DE **ACUICULTURA
EXPERIMENTAL DE OSTRA
JAPONESA (CRASSOSTREA
GIGAS) Y OSTIÓN DEL NORTE
(ARGOPECTEN PURPURATUS)** PARA
LA DIVERSIFICACIÓN PRODUCTIVA
DEL AMERB 1 DEL SINDICATO DE
BUZOS CALETA LARAQUETE. **UDEC.**



FORZANTES OCEANOGRÁFICAS
DEL VARAMIENTO DE ESPECIES
MARINAS **EN EL GOLFO
DE ARAUCO** - ANÁLISIS Y
FORMULACIÓN DE UN ÍNDICE DE
RIESGO. **UDEC.**

ASESORÍA Y FACILITACIÓN PARA LA
GENERACIÓN DEL PLAN DE MANEJO
DEL SANTUARIO DE LA NATURALEZA
**HUMEDAL ARAUCO-DESEMBOCADURA
RÍO CAMPANGUE. UDEC.**



POTENCIANDO LA **GESTIÓN
SOCIO-AMBIENTAL LOCAL DEL
PREGA, AÑO 2021. UDEC.**

VARIABILIDAD ESPACIAL Y TEMPORAL
DE LA **BIODIVERSIDAD BENTÓNICA
SUBMAREAL** EN LA ZONA ADYACENTE AL
EMISARIO DE LA PLANTA ARAUCO: FASE
FINAL AÑO 2021. **UDEC.**



AMPLIACIÓN DE UNIDADES DE
ARRECIFES ARTIFICIALES EN EL AMERB
DEL SINDICATO DE **TRABAJADORES
PESCADORES INDEPENDIENTES DE
CALETA ARAUCO. UDEC.**



FLORACIONES DE ALGAS NOCIVAS:
CAUSAS Y PROTOCOLO DE
CONTINGENCIA. **UDEC.**

CIRCULACIÓN Y MEZCLA EN EL
GOLFO DE ARAUCO: **ROL DE LOS
FORZANTES METEOROLÓGICOS
Y REMOTOS. UDEC.**

GESTIÓN AMBIENTAL INDUSTRIAL

La gestión ambiental en los procesos industriales es un tema clave para ARAUCO, centrando su quehacer en el seguimiento ambiental, la gestión y mejora continua y el cumplimiento de la normativa ambiental, especialmente en materia de olores, residuos líquidos, emisiones atmosféricas y residuos sólidos. Asimismo, la Compañía se ha planteado como desafío avanzar en una cultura preventiva, donde el tema ambiental es parte de la planificación en todos los niveles de la organización, y optimizar el cumplimiento de los criterios operacionales mejorando continuamente los estándares ambientales.

DURANTE 2021, LA
COMPAÑÍA INVIRTIÓ
US\$ 55,3

**MILLONES EN
PROYECTOS
AMBIENTALES, ENTRE
LOS CUALES SE
ENCUENTRAN MEJORAS
EN EL SISTEMA DE
MITIGACIÓN DE OLORES
Y EFLUENTES.**



MONITOREO AMBIENTAL

Todas las instalaciones de ARAUCO tienen indicadores ambientales asociados al consumo de insumos y materias, generación de residuos, sólidos y líquidos, consumos de agua y energía, entre otros. Asimismo, se realizan monitoreos permanentes de efluentes y emisiones, además del análisis de la calidad de diversas matrices, como aire, suelo y agua, de manera de garantizar el cumplimiento de sus compromisos ambientales y una adecuada vigilancia ambiental.

Las plantas de celulosa cuentan con programas de monitoreo, vigilancia y/o investigación ambiental para llevar un adecuado seguimiento a la calidad de los cuerpos receptores de los efluentes, tanto fluviales como marinos. Estos programas son ejecutados según frecuencia y plazos previamente establecidos por la autoridad ambiental. Los resultados de los monitoreos, así como información ambiental específica, según lo establecido en sus respectivas resoluciones de calificación ambiental (RCA), son puestos a disposición de las autoridades ambientales. En plantas del negocio de maderas se desarrollan también monitoreos y seguimientos ambientales.

Adicionalmente, los monitoreos e investigaciones propias se robustecen incorporando las opiniones de terceras partes especializadas, que aportan antecedentes complementarios sobre el ecosistema en el cual operamos para la mejora operacional permanente. Tal es el caso de la mesa de diálogo público-privada con pescadores de la zona adyacente al emisorio submarino de Nueva Aldea, y del programa de monitoreo del Humedal del Río Cruces, en Valdivia, que lidera la Universidad Austral de Chile, cuyo objetivo es hacer seguimiento a parámetros físico-químicos y biológicos del humedal.

HECHOS RELEVANTES 2021 GESTIÓN AMBIENTAL INDUSTRIAL



EN CHILE, EL COMPREJO VIÑALES POSEE UN PROYECTO DE REDUCCIÓN DE EMISIONES REGISTRADO EN VERRA, BAJO EL ESTÁNDAR VCS QUE PUEDE REDUCIR 223.000 TCO2E POR AÑO.



OBTENCIÓN DE CERTIFICADO DE **CADENA DE CUSTODIA FSC** EN MODALIDAD MULTISITIO, QUE INVOLUCRA A LAS **5 PLANTAS DE CELULOSA EN CHILE, A LA OFICINA CENTRAL Y A LA GERENCIA DE VENTAS.**

CAMBIO DE CERTIFICADOS CERTFOR A PEFC DE CADENA DE CUSTODIA, CON MIRAS A TRABAJAR EN EL ESTÁNDAR INTERNACIONAL PEFC.



SE ALCANZA DE REVALORIZACIÓN DE RESIDUOS EN NEGOCIO CELULOSA EN CHILE Y ARGENTINA, DE UN **55,6% Y 30% RESPECTIVAMENTE.**

PLANTA DE CELULOSA EN ARGENTINA PONE EN MARCHA PROYECTO DE CONFECCIÓN DE LADRILLOS CERÁMICOS A PARTIR DE LA **REVALORIZACIÓN DE CENIZAS Y CARBONATO DE SODIO.**



EN CHILE, LOS EXCEDENTES DE ENERGÍA GENERADOS DURANTE EL 2021, REPRESENTARON UN **1% DE LA GENERACIÓN TOTAL DEL SISTEMA ELÉCTRICO NACIONAL (SEN).**

EN CHILE, EN PLANTA DE CELULOSA DE NUEVA ALDEA SE FORMÓ COMITÉ DE AGUAS BUSCANDO COORDINAR ACCIONES Y ESTRATEGIA DE CORTO, MEDIANO Y LARGO PLAZO PARA LA OPTIMIZACIÓN Y DISMINUCIÓN DEL CONSUMO DE AGUA; EN LA PLANTA DE CELULOSA DE ARAUCO SE HAN EJECUTADO **PROYECTOS DE DISMINUCIÓN DE CONSUMO DE AGUA Y REUTILIZACIÓN DE AGUAS LIMPIAS DE PROCESO.** EN LA PLANTA DE CELULOSA DE VALDIVIA SE ESTÁN DADO LOS PRIMEROS PASOS PARA REUTILIZACIÓN DE EFLUENTES PARA RIEGO (EDR) Y REDUCCIÓN DE CONSUMO DE AGUA.



SE COMPLETÓ PROGRAMA DE CAPACITACIONES Y DE FORMACIÓN AMBIENTAL A OPERADORES Y MANTENEDORES DE LAS PLANTAS DE **TRATAMIENTO DE EFLUENTES.**

DESARROLLO DE UNA SERIE DE INICIATIVAS TENDIENTES A **DISMINUIR EL NÚMERO DE DERIVACIONES DE EFLUENTES A LAS LAGUNAS DE DERRAMES O DE EMERGENCIA.**

EN PLANTA LICANCEL SE LLEVÓ A CABO EL PILOTO DE RIEGO DE PLANTACIONES CON EFLUENTE TRATADO Y LA RECIRCULACIÓN DE EFLUENTES, MIENTRAS QUE SE DESARROLLAN PROYECTOS DE INVESTIGACIÓN PARA AVANZAR CON LA REUTILIZACIÓN DE EFLUENTES Y RIEGO DE PLANTACIONES CON EFLUENTE TRATADO EN OTRAS PLANTAS DE CELULOSA.

DESARROLLO DE PROGRAMA DE FORMACIÓN AMBIENTAL DE OPERADORES Y MANTENEDORES, BUSCANDO AVANZAR EN UN CAMBIO CULTURAL EN LOS TRABAJADORES, INCENTIVANDO INCORPORAR LOS TEMAS AMBIENTALES EN LA TOMA DE DECISIONES EN PROCESOS Y ACTIVIDADES DE MANTENCIÓN DE ÁREAS.

IMPLEMENTACIÓN DE LAS PRÁCTICAS ABC Y 123, QUE CONSISTEN EN HERRAMIENTAS DE GESTIÓN QUE BUSCAN INCORPORAR, EN LA PLANIFICACIÓN DE ACTIVIDADES DE PLANTA, LA IDENTIFICACIÓN DE POTENCIALES INCIDENTES O EVENTOS AMBIENTALES QUE PUDIERAN OCURRIR, DE MANERA DE CONTROLAR ADECUADAMENTE LOS RIESGOS DE OCURRENCIA DE ESTOS.



GESTIÓN DE RESIDUOS

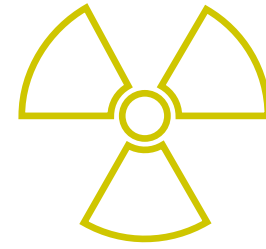

Tal como se estableció en los compromisos anunciados en el marco de la COP26, uno de los focos estratégicos de la Compañía está centrado en la disminución y gestión de residuos, además de la reutilización y reciclaje para un posterior uso de otro tipo de productos.

Los residuos generados por las plantas industriales pueden ser peligrosos y no peligrosos. El retiro, transporte y disposición de los residuos peligrosos es llevado a cabo por entidades especializadas y autorizadas, lo que es informado a la autoridad según normativa.

En el negocio celulosa, ARAUCO logra una revalorización de sus residuos industriales no peligrosos a través de diferentes procesos de transformación, los cuales permiten la utilización del producto final generado en distintos ámbitos productivos, como la elaboración de hormigones y cementos; mejorador de suelos y pH en predios forestales y agrícolas, y la elaboración de fertilizantes y microfertilizantes.

En el caso de los residuos peligrosos, la principal gestión se refiere a la revalorización de aceites usados que son transformados en combustible alternativo para calderas, entre otros. El negocio maderas ha definido una estrategia para intentar aumentar el porcentaje de reciclaje y reutilización, disminuyendo los residuos que van a disposición final. Para esto está buscando desarrollar un proceso de tratamiento de los residuos no reciclables para coprocesamiento o revalorización.

Para avanzar hacia una economía circular, el negocio celulosa trabaja en aumentar el porcentaje de revalorización de residuos industriales no peligrosos a una meta de revalorización del 100% para el 2030. Este proceso es relevante, tanto al contribuir en la disminución de la disposición final de los residuos como al aumentar la vida útil de depósitos y el aprovechamiento de recursos presentes en dichos residuos. En el caso del negocio de maderas, se trabaja en la revalorizar la corteza (residuos orgánicos) de sus procesos productivos.

GESTIÓN DE LA ENERGÍA

ARAUCO hace suyo el desafío mundial de alcanzar al menos el 70% de generación de energías renovables para el año 2030, y está consciente de la importancia de optimizar y hacer más eficiente el consumo de energía en sus procesos.

En este contexto, la Compañía suma más de 20 años contribuyendo a la descarbonización de la matriz energética, al generar energía renovable no convencional (ERNC) a partir de biomasa y compuestos inorgánicos que recupera de sus procesos, siendo uno de los principales generadores de ERNC en Chile, y apartando sus excedentes a los sistemas eléctricos de los distintos países donde tiene industria.

En este momento, la Compañía realiza acciones para lograr una mayor eficiencia en sus procesos, a fin de reducir el consumo energético y mejorar su desempeño ambiental.

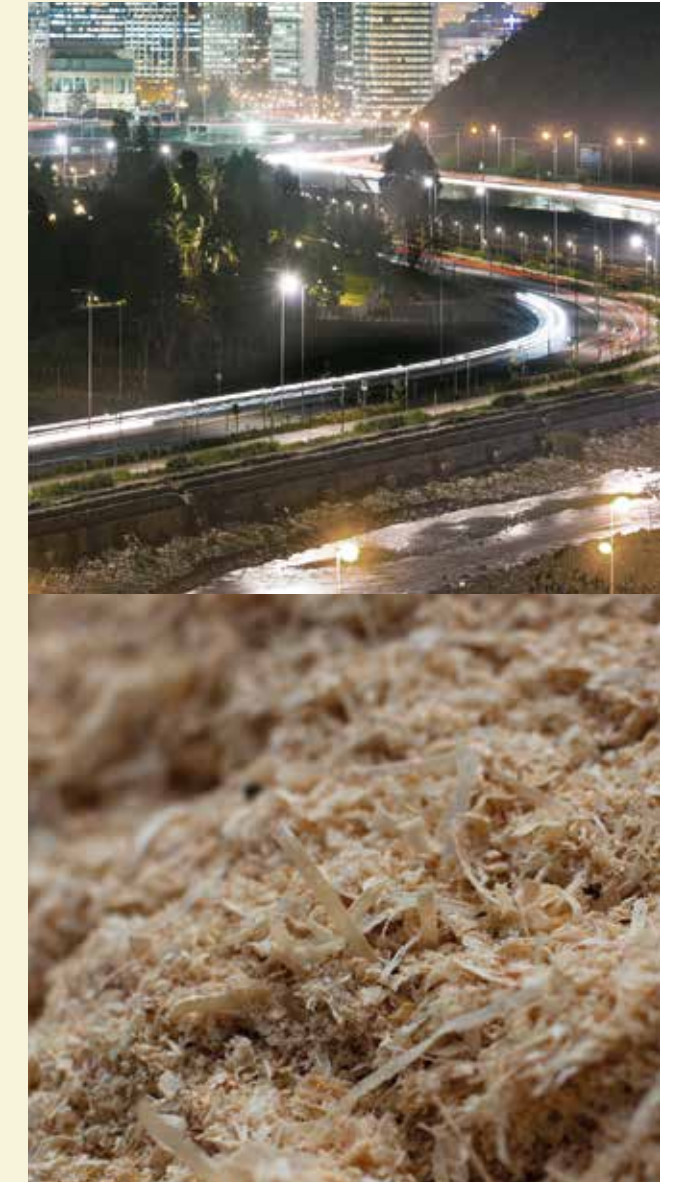
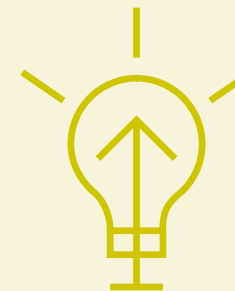

RESIDUOS
PELIGROSOS
Y NO
PELIGROSOS

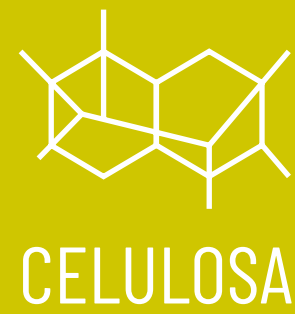

	2019	2020	2021
RESIDUOS PELIGROSOS	1.205	1.348	1.049
RESIDUOS NO PELIGROSOS	349.385	442.810	392.945

MADERAS



RESIDUOS PELIGROSOS	988	747	867
RESIDUOS NO PELIGROSOS	57.665	37.685	62.801

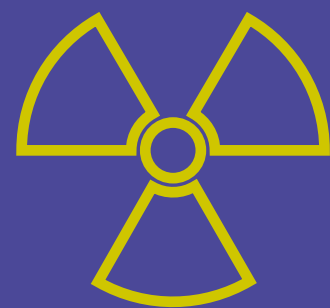

CONSUMO
DE ENERGÍA
CELULOSA
EN KWH



CHILE

	2019	2020	2021
CONSUMO DE COMBUSTIBLE DE FUENTES - NO RENOVABLE (EN GJ)	6.611.738	6.187.954	6.332.013
CONSUMO DE COMBUSTIBLE DE FUENTES - RENOVABLE (EN GJ)	73.268.954	71.946.727	73.862.777
GJ COMPRA DE ENERGÍA PARA ELECTRICIDAD, CALEFACCIÓN, REFRIGERACIÓN Y VAPOR	269.176	160.083	123.769
GJ GENERACIÓN DE ENERGÍA PARA ELECTRICIDAD, CALEFACCIÓN, REFRIGERACIÓN Y VAPOR, Y NO CONSUMIDOS	8.733.556	9.416.493	9.277.664
GJ VENTA DE ENERGÍA PARA ELECTRICIDAD, CALEFACCIÓN, REFRIGERACIÓN Y VAPOR	1.627.945	1.738.696	1.826.655
CONSUMO ENERGÉTICO TOTAL [GJ]	90.300.783	89.449.953	91.422.878
COSTOS TOTALES DE CONSUMO DE ENERGÍA (EN US\$)	6.080.050		

ARGENTINA



CONSUMO DE COMBUSTIBLE DE FUENTES NO RENOVABLE (EN GJ)	738.322	419.071	403.733
CONSUMO DE COMBUSTIBLE DE FUENTES RENOVABLE (EN GJ)	10.122.997	862.055	856.698
GJ COMPRADOS PARA ELECTRICIDAD, CALEFACCIÓN, REFRIGERACIÓN Y VAPOR	226.962	282.065	252.705
GJ GENERADOS PARA ELECTRICIDAD, CALEFACCIÓN, REFRIGERACIÓN Y VAPOR, Y NO CONSUMIDOS	908.507	0	0
GJ VENDIDOS PARA ELECTRICIDAD, CALEFACCIÓN, REFRIGERACIÓN Y VAPOR	0	0	0
CONSUMO ENERGÉTICO TOTAL [GJ]	11.996.789	1.563.191	1.513.136



CONSUMO DE AGUA

En un escenario de cambio climático, donde América Latina es uno de los principales afectados por estrés hídrico, la mejora continua y el uso eficiente del agua son una prioridad para ARAUCO. Para ello, la Compañía cuenta con un sistema de monitoreo constante del recurso en las cuencas que constituyen fuentes de abastecimiento, realizando simultáneamente, estudios para conocer los efectos del cambio climático en estas cuencas y llevando a cabo iniciativas para maximizar el uso eficiente del recurso.

Hoy la Compañía está trabajando en diversos proyectos, como es el caso del plan piloto de riego y recirculación en implementado en Planta Licancel, para mantener una continuidad operacional debido a la escasez hídrica, según condición del río Mataquito.

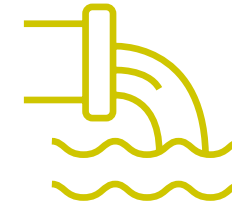
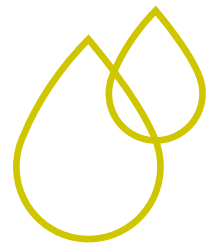

EFLUENTES

La gestión de efluentes que generan las plantas industriales es otro de los aspectos relevantes para ARAUCO, los cuales son debidamente tratados y permanentemente monitoreados para asegurar los niveles de emisión definidos y regulados por normativas ambientales específicas, a esto se incorporan programas de investigación científica.

Estos programas están asociados a muestreos y medición de variables ambientales con laboratorios reconocidos por la autoridad. A su vez, a través de mejoras operacionales en las plantas industriales se busca robustecer y aumentar la confiabilidad de los sistemas de control de las plantas a fin de asegurar la contención de eventuales derrames y evitar con ello su llegada al sistema de tratamiento de efluentes, asegurando así la estabilidad de los sistemas de tratamiento y mejorar su desempeño ambiental.

Todas las instalaciones de celulosa incluyen tratamiento primario y secundario para sus efluentes líquidos y dos de ellas, adicionalmente, incorporan tratamiento terciario: Valdivia, en forma permanente, y Nueva Aldea, cuando la descarga de efluentes se realiza al río y no al mar. Las plantas del negocio maderas también tratan sus efluentes, ya sea en los sistemas de las plantas de celulosa o en sistemas propios, como reactores biológicos, lodos activados, sedimentador y/o laguna de eculización, para posteriormente descargar al sistema o disponer adecuadamente. Planta Teno y Aserradero El Colorado tienen sistemas de tratamiento tipo físico-químico, el que permite recirculación y cero descarga.

Durante 2021 no se registraron derrames que hayan generado impactos significativos en cursos de agua o hábitats naturales.

**CONSUMO
DE AGUA**

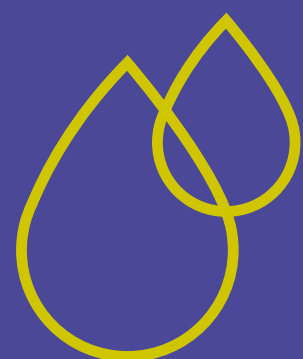

CELULOSA	2019	2020	2021	M ³ EXTRAÍDOS DE UNA ZONA DE ESTRÉS HÍDRICO
(A) EXTRACCIÓN: TOTAL DE SUMINISTROS DE AGUA MUNICIPALES (O DE OTROS SERVICIOS DE AGUA)	0	0	0	0
(B) EXTRACCIÓN: AGUA DULCE SUPERFICIAL (LAGOS, RÍOS, ETC.)	151,8	157,4	152,2	0
(C) EXTRACCIÓN: AGUA SUBTERRÁNEA DULCE	1,6	0,1	0,0484	0
(D) EXTRACCIÓN: AGUA MARINA	0	0		
(E) DESCARGA: AGUA DEVUELTA A LA FUENTE DE EXTRACCIÓN CON UNA CALIDAD SIMILAR O SUPERIOR A LA DEL AGUA CRUDA EXTRAÍDA (SOLO SE APLICA A B, C Y D)	0	0		
CONSUMO TOTAL NETO DE AGUA CELULOSA	153,4	157,5	152,2	0



VERTIDOS CELULOSA SEGÚN DESTINO

	M ³ TOTALES VERTIDOS	M ³ VERTIDOS EN ZONAS DE ESTRÉS HÍDRICO
AGUA SUPERFICIAL (RÍOS)	42.235.326	0
AGUA SUBTERRÁNEA	0	0
AGUA MARINA	94.875.962	0
AGUA DE TERCEROS (SI PROCEDE)	0	0
TOTAL	137.111.288	0

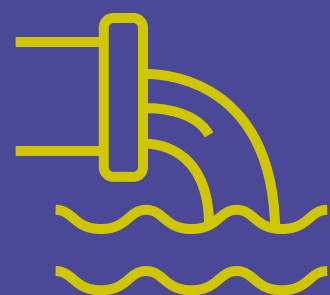
VERTIDOS EFLUENTES DE SEGÚN DESTINO



AGUAS RESIDUALES (MILLONES M³)

	2019	2020	2021
 CELULOSA	131,6	137,9	137,1
 MADERAS	4,5	3,9	2,5

EMISIONES ATMOSFÉRICAS Y OLORES



En ARAUCO, en forma continua se monitorean las emisiones de gases TRS de las plantas de celulosa, y se mantiene un control operacional para minimizar eventos de olor asociados a estos gases, y así dar cumplimiento cabal a los estándares de emisión regulados por normativas vigentes y resoluciones de calificación ambiental de cada planta. Las emisiones atmosféricas de material particulado son controladas a través de equipos de mitigación, como lavadores de gases y precipitadores electrostáticos, con eficiencias cercanas al 100%.

Por otra parte, las emisiones en plantas de madera, en el proceso de aserrío y remanufactura, son minimizadas mediante filtros de mangas, que recolectan este polvo para aprovecharlo como biomasa combustible.

Asimismo, como parte del plan de inversiones de la Compañía, se continúan realizando inversiones relevantes, ya sea para mejorar el desempeño de equipos de abatimiento de emisiones o para la instalación de nuevos equipos, como un nuevo precipitador electrostático de la caldera recuperadora 2 de planta de celulosa de Arauco, en Chile.

En este sentido, lo que se busca es que las operaciones se realicen de tal forma de optimizar los procesos productivos y de combustión minimizando las emisiones atmosféricas. Especial atención se ha puesto en los sistemas de abatimiento a través de un control riguroso, el reporte interno y análisis de las causas de las caídas o fallas en dichos sistemas de control, para abordarlos de manera oportuna y adecuada, y así evitar que se repitan.

Durante el año 2022 se abordarán una serie de proyectos de mejora, como ajustes en lógicas de control de emisiones, intervenciones en rastras de descarga de los precipitadores electrostáticos, entre otras iniciativas.

En materia de olores, el objetivo es no generar emisiones de olor que puedan afectar la calidad de vida de las comunidades vecinas a las plantas de celulosa y reducir aún más el número de venteos de gases TRS, ya sea concentrados o diluidos.

INVESTIGACIÓN AMBIENTAL



ARAUCO mantiene de forma permanente Programas de Seguimiento Ambiental con el fin de aportar al conocimiento y estar en línea con los desafíos que presenta el cambio climático y su impacto en las comunidades. En ese sentido, entendemos que fomentar la investigación científica en los ambientes naturales donde estamos presentes y donde somos usuarios de los servicios ecosistémicos que estos ofrecen, genera la confianza y reafirma el compromiso de la Compañía con el entorno de su operación para la comunidad.

En ese sentido, es importante destacar que parte de ellos corresponden a compromisos voluntarios (PREGA, PIMEX, Monitoreo del Humedal del río Cruces) realizados por universidades y/o consorcios de universidades, los cuales aseguran que los resultados identificados sean interpretados de forma adecuada y con la calidad requerida por la autoridad. Por otro lado, esta asociatividad garantiza la calidad de resultados e incrementa el conocimiento científico de los ecosistemas donde están funcionando, además de transferir conocimiento científico y tecnológico de relevancia para las comunidades, por lo que se transforman en importantes herramientas de gestión comunitaria que ayudan a mejorar la gestión ambiental y la toma de decisiones.

Por otra parte, la experiencia demuestra que independientemente que los estudios estén requeridos por la autoridad, la sinergia con los proyectos de investigación ha mejorado la comprensión de fenómenos naturales concomitantes con la actividad industrial, como es el cambio climático; especialmente en el ambiente marino y en otros se ha registrado la coexistencia de actividad productiva industrial y artesanal en los mismos ambientes de cuerpo receptor.

**EMISIONES
ATMOSFÉRICAS
CELULOSA**

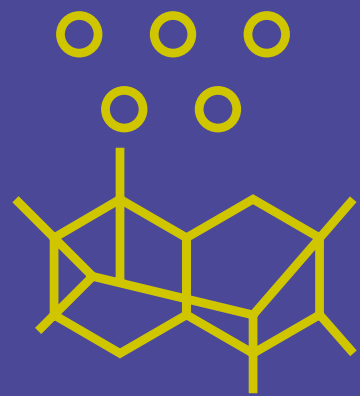

CHILE

2019

2020

2021

NOX (NO ₂)	7.164,25	7.070,9	6.958,0
SOX (SO ₂)	2.719,96	3.300,9	3.250,2
MP	2.293,73	1.664,9	1.818,1
TRS (S)	24,53	30,1	32,0

PRINCIPALES LÍNEAS DE TRABAJO

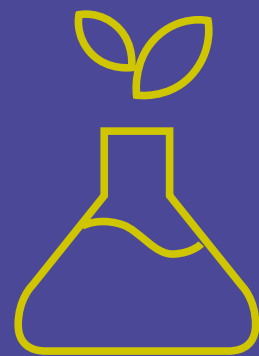

UNIVERSIDAD DE CONCEPCIÓN, PIMEX, PROGRAMA DE INVESTIGACIÓN MARINA DE EXCELENCIA, EN DONDE SE TRABAJA EN DIFERENTES LÍNEAS DE INVESTIGACIÓN ASOCIADAS AL ESTUDIO DE BIODIVERSIDAD DE FAUNA MARINA.



PREGA, PROGRAMA DE INVESTIGACIÓN ECOSISTÉMICA DEL GOLFO DE ARAUCO, QUE DESARROLLA DIFERENTES PROYECTOS EN EL ECOSISTEMA MARINO Y ESTUARIO. SON PARTE DEL PREGA LA UNIVERSIDAD DE CONCEPCIÓN, LA UNIVERSIDAD DE CHILE Y LA PONTIFICIA UNIVERSIDAD CATÓLICA DE CHILE.



CONSORCIO UNIVERSIDAD AUSTRAL DE VALDIVIA Y UNIVERSIDAD DE CONCEPCIÓN, EN EL DESARROLLO DE LA INVESTIGACIÓN DEL MONITOREO AMBIENTAL DEL HUMEDAL DEL RÍO CRUCES Y RÍOS TRIBUTARIOS.



08

ALCANCE

A graphic element consisting of a teal square on the left containing a white, stylized logo that resembles a camera or a lens. To the right of this square is a dark grey vertical bar containing the number '08' at the top and the word 'ALCANCE' in white, bold, uppercase letters at the bottom.

ALCANCE

Por decimocuarto año consecutivo, ARAUCO realiza la publicación de su Reporte de Sostenibilidad, considerando la información del período comprendido entre el 1 de enero y el 31 de diciembre de 2021 respecto de su desempeño económico, social y ambiental, empleando la guía G4, nivel Esencial de la Global Reporting Initiative (GRI).

Adicionalmente, el reporte permite dar cuenta de la comunicación en progreso, como parte del compromiso de la compañía con el Pacto Global, y de los Objetivos de Desarrollo Sostenible.

Para la elaboración de este documento se revisó, recopiló y presentó la información consolidada de las operaciones industriales y forestales de Chile, Argentina, Brasil, México, Estados Unidos y Canadá. Queda excluido el desempeño de las operaciones de Montes del Plata y SONAE ARAUCO debido a que informamos solo sobre aquellas sociedades donde se ejerce control; no obstante, las operaciones y proyectos de Montes del Plata y SONAE ARAUCO sí son mencionados a nivel descriptivo, cuando resulte pertinente.

Las técnicas de medición y cálculo para presentar los datos en materia ambiental y social consideraron las recomendaciones de GRI.

En el ámbito económico, se siguieron las normas de contabilidad internacionalmente aceptadas, como el informe de International Financial and Reporting Standards (IFRS). La moneda en que se presenta este

tipo de información es en dólares estadounidenses y se calculó a través del promedio del valor del dólar durante el período.

Este informe se ha elaborado de conformidad con la opción Esencial de los Estándares GRI y la empresa no contrató a un ente externo para la verificación de este reporte.

DEFINICIÓN DEL CONTENIDO

Para la elaboración de este reporte y la definición de temas materiales, se hizo una revisión sistemática de la estrategia de la Compañía, manifestada a través de presentaciones corporativas y notas publicadas en medios internos, complementada con la encuesta de clima organizacional.

Como fuentes de información de públicos externos, se revisaron temáticas relevadas por los grupos de interés de la Compañía, particularmente a través del Índice de Reputación Local de ARAUCO (Inrela), notas en medios impresos, medios digitales y redes sociales.

Mediante este proceso de consulta y revisión fue posible distinguir diversos aspectos relevantes para distintos grupos de interés, los cuales se agruparon en torno a 9 grandes temas, los cuales serán abordados en profundidad.

TEMAS MATERIALES IDENTIFICADOS:

 <p>GLOBALIZACIÓN Y EFICIENCIA</p>	 <p>CAMBIO CLIMÁTICO</p>	 <p>EMPLEO</p>
 <p>RESIDUOS</p>	 <p>AGUA</p>	 <p>FORMACIÓN</p>
 <p>PARTICIPACIÓN & DIÁLOGO</p>	 <p>PROTECCIÓN CONTRA INCENDIOS FORESTALES</p>	 <p>SEGURIDAD</p>



09

ANEXOS

PARTICIPACIÓN & SUBSIDIARIAS

AL 31 / 12 / 2021

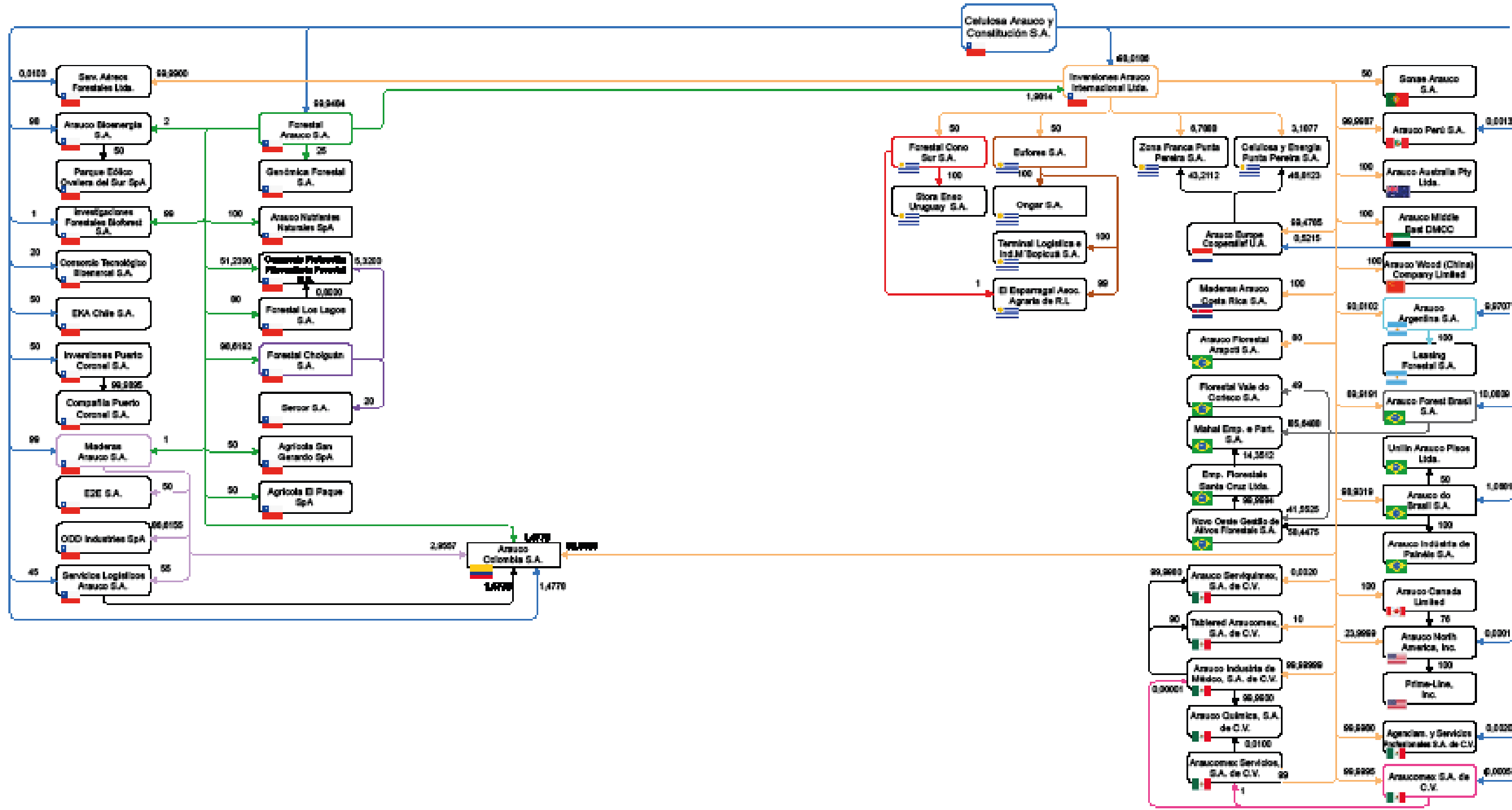

MEMBRESÍA & REDES

ARGENTINA

- Argentina Green Building Council (AGB) www.argentinagbc.org.ar
- Asociación Forestal Argentina (AFOA) www.foa.org.ar
- Asociación de Fabricantes de Celulosa y Papel, Argentina (AFCP) www.afcparg.org.ar
- Federación Argentina de la Industria de la Madera y Afines (FAIMA) www.faima.org.ar
- Cámara Argentina de la Industria de la Madera Aglomerada (CAIMA)
- Cámara Argentina de Aserraderos de Maderas, Depósitos y Afines www.cadamda.org.ar
- Cámara de Comercio Argentino Chileno UIA - Unión Industrial Argentina
- Centro de Investigaciones del Bosque Atlántico (CEIBA) www.ceiba.org.ar
- Instituto de Biología Subtropical (IBS)
- Centro de Investigación y Experimentación Forestal (CIEF)
- Instituto de Pesquisas e Estudos Florestais (IPEF)
- CAMCORE Cooperative - Cooperativa de Mejoramiento Genético y Silvicultura
- Instituto Nacional de Tecnología Agropecuaria (INTA)
- Consorcio de Protección Forestal Iguazú
- FSC® Internacional, miembro de la Cámara Económica Sur
- Facultad de Ciencias Forestales de la Universidad Nacional de Misiones
- Facultad de Ciencias Exactas Químicas y Naturales (UNaM)
- Facultad de Ciencias Exactas y Naturales de la Universidad de Buenos Aires

- Fundación Temaikén www.temaiken.com.ar
- Cuerpo de Guardaparques del Ministerio de Ecología de la Provincia de Misiones
- Fundación Vivienda Digna
- Una Nochebuena para Todos
- Fundación Mediterránea
- Fundación Vida Silvestre Argentina
- Reserva Yaguaroundí
- Reserva Curindy
- Administración de Parques Nacionales
- Aves Argentinas-Asociación Ornitológica de La Plata Guira Oga
- Asociación Amigos de Guapoy
- Unión Argentina de Trabajadores Rurales y Estibadores www.uatre.org.ar
- Comité de Cuenca Hídricas del Arroyo Tabay
- Comité de Cuenca Hídricas del Arroyo Tupicúa
- Consorcio Forestal Corrientes Norte
- Asociación de Bomberos Voluntarios de Libertad
- Colegio de Ingenieros Forestales
- APF - Aglomerado Productivo Forestal Misiones y Corrientes. (Participamos en el APF a través de AFoA. Actualmente APSA aporta en un proyecto de investigación en Manejo Integrado de Plagas).
- Asociación Civil Consejo de Manejo Responsable de los Bosques y Espacios Forestales
- CEADS (Consejo Empresario Argentino para el Desarrollo Sostenible) www.ceads.org.ar

AUSTRALIA

- Glue Laminated Timber Association of Australia www.gltaa.com

BRASIL

- Associação das Empresas da Cidade Industrial de Araucária www.aeciar.com.br
- Associação Paranaense de Empresas de Base Florestal (APRE) www.apreflorestas.com.br
- Associação Brasileira de Normas Técnicas www.abnt.org.br
- Associação de Usuários de Informática e Telecomunicações www.sucesu.org.br
- Associação Sul-Mato-Grossense de Produtores e Consumidores de Florestas Plantadas (REFLORE) www.reflore.com.br
- Diálogo Florestal Paraná – Santa Catarina www.dialogoflorestal.org.br
- Forest Stewardship Council (FSC®) www.fsc.org
- Federação dos trabalhadores nas Indústrias do Estado do Paraná
- Indústria Brasileira de Árvores (IBÁ) www.iba.org
- Federação da Agricultura e Pecuária do Estado do Mato Grosso do Sul – FAMASUL
- Sindicato dos Oficiais Marceneiros e Trabalhadores do Estado do Paraná – SOMPAR
- Sindicato dos Trabalhadores nas Indústrias da Extração de Madeira do Estado do Paraná – SITIEMP
- Sindicato dos Trabalhadores nas Ind. Madeiras, Moveleiras e

Similares de Jaguariáva-PR – SITIM

- Sindicato dos Oficiais Marceneiros de São José dos Pinhais – SOMSJOP
- Sindicato dos Trabalhadores nas Indústrias Químicas e Farmacêuticas do Estado do Paraná – STIQFEPAR
- Sindicato Trabalhadores Ind. Construção Civil e do Mobiliário – STICM
- Sindicato dos Oficiais Marceneiros e Trabalhadores Nas Inds. de Serrarias e de Moveis de Madeira de Ponta Grossa - Sintramadeira Pg

CHILE

- Asociación de Industriales del Centro, Región del Maule www.asicent.cl
- Junta de Adelanto del Maule, Región del Maule www.juntaadelantodelmaule.cl
- Acción Empresas www.accionempresas.cl
- Cámara Chilena de la Construcción de Valdivia www.cchc.cl
- Cámara Chileno Argentina www.camarco.cl
- Cámara Chileno Brasileña de Comercio www.camarachilenobrasileña.cl
- Cámara Chileno-Británica de Comercio www.britcham.cl
- Cámara Chileno-China de Comercio, Industria y Turismo www.chicit.cl
- Cámara Chileno Norteamericana de Comercio www.amchamchile.cl

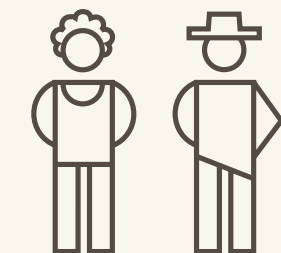

- Cámara de Comercio Italiana de Chile
www.camit.cl
- Cámara de Comercio e Industria de Valdivia
www.cciv.cl
- Cámara de la Producción y del Comercio Biobío
www.cpcbiobio.cl
- Controladora de Plagas Forestales
www.cpf.cl
- Corporación de Adelanto y Desarrollo de la Provincia de Arauco
www.corparauco.cl
- Corporación Chilena de la Madera
www.corma.cl
- Corporación para el Desarrollo Productivo de La Araucanía
www.corparaucania.cl
- Corporación por el Desarrollo de Valdivia
www.codeproval.cl
- Corporación Industrial para el Desarrollo Regional del Biobío
www.cidere.cl
- Fundación Belén Educa
www.beleneduca.cl
- Fundación Integrare
www.integrare.cl
- Icare
www.icare.cl
- Red Pacto Global Chile
www.pactoglobal.cl
- Sociedad de Fomento Fabril
www.sofofa.cl
- Pontificia Universidad Católica de Chile
www.uc.cl
- Universidad de Chile, Facultad de Economía y Negocios
www.fen.uchile.cl
- Visión Valdivia
www.visionvaldivia.cl
- Asociación Gremial de Contratistas Forestales / ACOFOR AG
www.acoforag.cl
- Corporación Privada de Desarrollo de la Región del Biobío / CORBIOBIO
www.corbiobio.cl
- Instituto Regional de Administración de Empresas / IRADE
<https://irade.cl>

COLOMBIA

- Fedemaderas
www.fedemaderas.org.co
- Cámara Colombo-Chilena de Comercio
www.colombochilena.com

NORTEAMÉRICA

- Association of Woodworking & Furnishing Suppliers
www.awfs.org
- Composite Panel Association
www.compositepanel.org
- North American Wholesale Lumber Association
www.lumber.org www.nawla.org
- WMA - World Millwork Alliance
www.worldmillworkalliance.com
- North American Building Material Distribution Association
www.nbmda.org

MÉXICO

- Asociación Nacional de Fabricantes de Tableros de Madera A.C.
www.anafata.com.mx
- Asociación Nacional de Importadores y Exportadores de Productos Forestales A.C.
www.imexfor.com
- Cámara Mexicana-Chilena de Comercio e Inversión
www.camaramexicanachilena.com.mx
- Cámara Nacional de la Industria de la Madera
www.cnim.mx

PERÚ

- Cámara Peruana de la Construcción
www.capeco.org

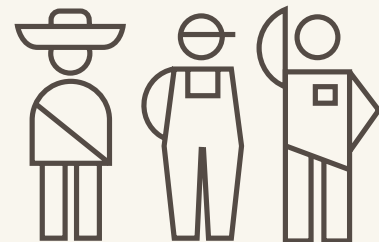

INDEX GLOBAL GRI

PARA LA OPCIÓN ESENCIAL DE LOS ESTÁNDARES GRI Y PACTO GLOBAL

CONTENIDOS BÁSICOS GENERALES	Nº DE PÁGINA	PRINCIPIO DEL PACTO GLOBAL
PERFIL DE LA ORGANIZACIÓN		
102-1 Nombre de la organización	258	
102-2 Actividades, marcas, productos y servicios	35-75; 88-97	P9
102-3 Ubicación de la sede	258	
102-4 Ubicación de las operaciones	12-13	
102-5 Propiedad y forma jurídica	22-33; 258	P10
102-6 Mercados servidos	12-13;	
102-7 Tamaño de la organización	10-13; 72-83	
102-8 Información sobre empleados y otros trabajadores	100-103	P1; P4; P5; P6
102-9 Cadena de suministro	81-83	
102-10 Cambios significativos en la organización y su cadena de suministro	45-83	
102-11 Principio o enfoque de precaución	186-187	P7
102-12 Iniciativas externas	182-183	
102-13 Afiliación a asociaciones	106-107; 142-144	
ESTRATEGIA		
102-14 Declaración de altos ejecutivos responsables de la toma de decisiones	8-10	
102-15 Impactos, riesgos y oportunidades principales	39-41	

CONTENIDOS BÁSICOS GENERALES	Nº DE PÁGINA	PRINCIPIO DEL PACTO GLOBAL
ÉTICA E INTEGRIDAD		
102-16 Valores, principios, estándares y normas de conducta	8-11; 34-37; 115	
PARTICIPACIÓN DE LOS GRUPOS DE INTERÉS		
102-40 Lista de grupos de interés	176-177	
102-41 Acuerdos de negociación colectiva	129	P3
102-42 Identificación y selección de grupos de interés	176-179	
102-43 Enfoque para la participación de los grupos de interés	176-181	P1; P2
102-44 Temas y preocupaciones clave mencionados	244-245	P2
PRÁCTICAS PARA LA ELABORACIÓN DE INFORMES		
102-45 Entidades incluidas en los estados financieros consolidados	244	
102-46 Definición de los contenidos de los informes y las coberturas del tema	245	
102-47 Lista de temas materiales	245	
102-48 Reexpresión de la información	244	
102-49 Cambios en la elaboración de informes	244	
102-50 Periodo objeto del informe	244	
102-51 Fecha del último informe	244	
102-52 Ciclo de elaboración de informes	244	
102-53 Punto de contacto para preguntas sobre el informe	258	
102-54 Declaración de elaboración del informe de conformidad con los estándares GRI	244	
102-55 Índice de contenidos GRI	254-256	
102-56 Verificación externa	No aplicó verificación externa	

INDEX GLOBAL GRI

PARA LA OPCIÓN ESENCIAL DE LOS ESTÁNDARES GRI Y PACTO GLOBAL

CONTENIDOS BÁSICOS ESPECÍFICOS

ASPECTO MATERIAL	ENFOQUE DE GESTIÓN E INDICADORES	Nº DE PÁGINA	RAZONES POR OMISIÓN	PRINCIPIO PACTO GLOBAL
GRI 201: DESEMPEÑO ECONÓMICO				
	Enfoque de gestión	76-83		
	201-1 Valor económico directo generado y distribuido	78-79		
	201-2 Implicaciones financieras y otros riesgos y oportunidades derivados del cambio climático	39-41		P7
	201-3 Obligaciones del plan de beneficios definidos y otros planes de jubilación	105		
	201-4 Asistencia financiera recibida del gobierno		ARAUCO no recibe ayudas financieras del gobierno.	
GRI 303: AGUA Y EFLUENTES				
	Enfoque de gestión	212-230		
	303-1 Interacción con el agua como recurso compartido	212-215;230-235		
	303-2 Gestión de los impactos relacionados con los vertidos de agua	231;234-235		
	303-3 Extracción de agua	232-233		
	303-4 Vertido de agua	234-235		
	303-5 Consumo de agua			

ASPECTO MATERIAL	ENFOQUE DE GESTIÓN E INDICADORES	Nº DE PÁGINA	RAZONES POR OMISIÓN	PRINCIPIO PACTO GLOBAL
GRI 306: EFLUENTES Y RESIDUOS				
	Enfoque de gestión	224-227; 231-235		P8
	306-1 Vertido de aguas en función de su calidad y destino	234-235		
	306-2 Residuos por tipo y método de eliminación	226-227		
	306-3 Derrames significativos	231		
	306-4 Transporte de residuos peligrosos		No informado por no ser material.	
GRI 401: EMPLEO				
	Enfoque de gestión	100-129		
	401-1 Nuevas contrataciones de empleados y rotación de personal	124-127		
	401-2 Beneficios para los empleados a tiempo completo que no se dan a los empleados a tiempo parcial o temporales		No informado por no ser material.	
	401-3 Permiso parental		No informado por no ser material.	
GRI 403: SALUD Y SEGURIDAD EN EL TRABAJO				
	Enfoque de gestión	132-153		
	403-1 Representación de los trabajadores en comités formales trabajador-empresa de salud y seguridad	150-151		
	403-2 Tipos de accidentes y tasas de frecuencia de accidentes, enfermedades profesionales, días perdidos, absentismo y número de muertes por accidente laboral o enfermedad profesional	142-143		
	403-3 Trabajadores con alta incidencia o alto riesgo de enfermedades relacionadas con su actividad	144-145		
	403-4 Temas de salud y seguridad tratados en acuerdos formales con sindicatos	144-143		

CONSTITUCIÓN LEGAL

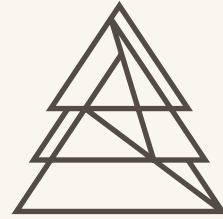

Celulosa Arauco y Constitución S.A. fue constituida por escritura pública de fecha 28 de octubre de 1970, otorgada ante el notario público de Santiago Ramón Valdivieso Sánchez y modificada por la escritura pública de fecha 6 de mayo de 1971, otorgada ante el notario público de Santiago Sergio Rodríguez Garcés. Se autorizó su existencia el 18 de agosto de 1971 por la Resolución N°300-S de la Superintendencia de Valores y Seguros, llevándose a cabo la inscripción pertinente del extracto de dichas escrituras a fojas 6.431, N°2.993 del Registro de Comercio del Conservador de Bienes Raíces de Santiago, correspondiente a 1971. Extracto respectivo se publicó, además, en el Diario Oficial del 4 de septiembre de 1971.

- Razón Social: Celulosa Arauco y Constitución S.A.
- R.U.T.: 93.458.000 -1
- Dirección Legal: Av. El Golf 150, piso 14, Las Condes, Santiago, Chile
- Tipo de Entidad: Sociedad Anónima
- Inscripción en el Registro de Valores: N° 042 de 14 de julio de 1982

Este Reporte de Sostenibilidad ha sido impreso en papel con certificación PEFC.

- Coordinación y Supervisión General: Subgerencia de Comunicación
- Elaboración: Comunicaciones ARAUCO
- Fotografías: Archivo ARAUCO
- Concepción Visual y Diseño: Procorp
- Para mayor información, contáctese con: Pia Guzman, encargada de sustentabilidad
- Teléfono: 56-2-24617200
- E-mail: contacto@arauco.com



arauco

WWW.ARAUCO.CL





WWW.ARAUCO.CL

arauco